



**OFFICIELL REGELBOK
2010-2014**





SVENSKA ISHOCKEYFÖRBUNDET

The Swedish Ice Hockey Association

Member of the International Ice Hockey Federation

OFFICIELL REGELBOK

Det här är Svenska Ishockeyförbundets officiella regelbok 2010-2014 för ishockey.

Regelboken gäller i alla matcher som administreras av Svenska Ishockeyförbundet eller något av dess distriktsförbund.

Som ett komplement till regelboken finns *Case Book*, som innehåller tolkningar av reglerna och situationer med lösningar.

För matcher som administreras av Internationella Ishockeyförbundet finns en internationell regelbok. Svenska Ishockeyförbundets ambition är att ishockey ska spelas efter samma regler oavsett världsdel, men i vissa avseenden måste reglerna skilja sig åt. Vi har därför i årets regelbok försökt att påvisa vilka skillnaderna är genom att markera dessa textstycken med en IIHF-logga i marginalen.



Regelnyheter och ändringar är **överstrukna med gul färg**. Dessa överstrykningar kan vara sådant som är överflyttat från Casebook till årets regelbok, men det kan även vara små regeländringar och sånt som är helt nytt för i år.

Lycka till med studierna!

Uppdaterad och redigerad juni 2010 av:
Sören Persson, SIF.

Kvalitetssäkrad juni 2010 av:
Morgan Johansson, Ljungby
Daniel Lindgren, Ängelholm
Mikael Noord, Arboga
Markus Vinnerborg, Ljungby
Björn Wettergren, Huddinge

INNEHÅLLSFÖRTECKNING

AVDELNING 1 - BANAN

		Sida
100	Definition av banan	10
101	Banans dimensioner	10
102	Sargen	10
103	Sparklist	10
104	Dörrar	10
105	Skyddsglas	12
106	Nät i ytterzonerna	12
110	Banans indelning och markeringar	12
111	Mållinjer	12
112	Blålinjer	12
113	Mittlinje	14
114	Tekningspunkter och cirklar	14
115	Mittpunkt och mittcirkel	14
116	Tekningspunkter i neutrala zonen	14
117	Tekningspunkter och cirklar i ytterzonerna	14
118	Domarområde	16
119	Målområde	16
130	Mål	18
140	Spelarbänkar	18
141	Utvisningsbänkar	18
142	Måldomarbänkar	20
143	Protokollförare	20
150	Signal- och tidsanordningar	20
151	Siren	20
152	Klocka	20
153	Röda och gröna lampor	20
160	Spelarnas omklädningsrum	20
161	Domarrum	22
170	Banans belysning	22
171	Rökning i arenan	22
172	Musik i arenan	22

AVDELNING 2 – LAG, SPELARE OCH UTRUSTNING

		Sida
200	Spelarna	24
201	Lagkapten	24
210	Utrustning	24
220	Spelares utrustning	24
221	Spelares skridskor	24
222	Spelares klubbor	26
223	Spelares hjälm	26
224	Spelares visir	26
225	Spelares handskar	26
226	Halsskydd	28
227	Tandskydd	28
228	Armbågsskydd	28
230	Målvaktens utrustning	28
231	Målvaktens skridskor	28
232	Målvaktens klubbor	30
233	Målvaktens handskar	30
233a)	Klubbhandske	30
233b)	Plockhandske	30
234	Målvaktens hjälm och ansiktsskydd	32
235	Målvaktens benskydd	32
240	Dräkter	34
250	Puck	34
260	Mätning av utrustning	36

AVDELNING 3 – FUNKTIONÄRER OCH DERAS UPPDRAG

300	Tillsättande av funktionärer	38
310	Funktionärer på isen	38
311	Domares och linjemäns utrustning	38
312	Domarens uppgifter	38
313	Linjemännens uppgifter	40
320	Funktionärer utanför isen	40
321	Måldomare	40
322	Protokollförare	40
323	Matchtidtagare	40
324	Speaker	40
325	Strafftidtagare	40
330	Videomåldomare	42
340	Administrerande förbund	42

AVDELNING 4 – SPELETS REGLER

		Sida
400	Spelare på isen	44
401	Startupställning	44
402	Matchens och periodernas början	44
411	Byte av spelare och målvakt under pågående spel	44
412	Byte av spelare i spelstopp	46
413	Byte av spelare från utvisningsbänken	48
415	Byte av målvakter i spelstopp	48
416	Skadade spelare	50
417	Skadade målvakter	50
419	Ren Is	50
420	Matchtid	50
421	Overtime	52
422	Time-out	52
430	Matchens resultat	52
440	Nedsläpp	54
442	Utförande av nedsläpp	56
450	Offside	58
451	Avvaktande offside	58
460	Icing	60
470	Definition av ett mål	62
471	Underkännande av mål	62
472	Mål- och passningspoäng	64
480	Pucken utanför banan	64
481	Pucken på nätet	64
482	Pucken skymmes för domaren	64
483	Otillåten puck	64
484	Pucken träffar funktionär	64
490	Stoppa/Passa pucken med händerna	66
492	Spel med hög klubba	68
493	Åskådares inblandning	68

AVDELNING 5 – STRAFF

		Sida
500	Straff – Definitioner och procedurer	70
501	Mindre straff	72
502	Lagstraff	72
503	Större straff	72
504	Misconduct penalty	72
505	Game Misconduct penalty	72
507	Match penalty	72
508	Straffslag	74
509	Utförande av straffslag	74
510	Tilläggsbestraffningar	76
511	Tillvägagångssätt vid målvaktsutvisning	76
512	Kvittade straff	76
513	Uppskjutna straff	78
514	Avvaktande straff	78
Förseelser mot spelare		
520	Våldsamt tackling mot sargen (Boarding)	80
521	Butt-ending	80
522	Otillåten tackling (Charging)	82
523	Tackling bakifrån (Checking from behind)	82
524	Clipping	84
525	Tackling med klubban (Cross-checking)	84
526	Armbågstackling (Elbowing)	86
527	Överdrivet hårt spel (Excessive roughness)	86
528	Slagsmål eller onödigt hårt spel (Fisticuffs or roughing)	88
529	Skallning (Head-butting)	90
530	Hög klubba (High-sticking)	90
531	Fasthållning (Holding an opponent)	92
532	Fasthållning av klubban (Holding the stick)	92
533	Hakning (Hooking)	92
534	Hindra spelare (Interference)	94
535	Spark (Kicking)	94
536	Knätackling (Kneeing)	96
537	Slag med klubban (Slashing)	96
538	Spearing	98
539	Tripping	98
540	Tackling mot huvudet (Checking to the head and neck area)	100
541	Kroppstackling (Body-cecking)	100
Andra straff		
550	Olämpligt och osportsligt uppförande av spelare	102
551	Olämpligt och osportsligt uppförande av ledare	104
554	Avsiktligt fördröjande av spelet (Delaying the game)	106
554a)	Hålla pucken i rörelse	106
554b)	Avsiktligt flytta målburen	108

		Sida
554c)	Skjuta eller kasta pucken över sargen	108
554d)	Justering av utrustning	110
554e)	Skadad spelare som vägrar lämna isen	110
554f)	Mer än ett spelarbyte i samband med mål	110
554g)	Förseelse mot nedsläppsreglerna	110
554h)	Sen ankomst efter periodpaus	110
555	Felaktig eller farlig utrustning	112
556	Bruten klubba	114
557	Spelare lägger sig över pucken	116
558	Målvakt lägger sig över pucken	116
559	Spelare spelar pucken med händerna	118
560	Målvakt spelar pucken med händerna	118
561	Inblandning med åskådare	120
562	Spelare lämnar spelar- eller utvisningsbänken	120
565	Ledare lämnar spelarbänken	122
566	Vägra börja spela, lag på isen	122
567	Vägra börja spela, lag inte på isen	122
568	Kasta en klubba eller något föremål ut från banan	124
569	Kasta en klubba eller något föremål på banan	124
570	Kasta en klubba eller ett föremål vid en frilägessituation	126
571	Hindrande av infektioner genom blod	126
572	Lagkaptens och assisterande lagkaptens attityd	126
573	För många spelare på isen	126
575	Förseelse mot proceduren vid spelarbyten	128
576	Dykning	128
590	Straff för målvakter	128
591	Målvakt ovanför mittlinjen	130
592	Målvakt åker till spelarbänken i spelstopp	130
593	Målvakt lämnar sitt område vid bråk	130
594	Målvakt lägger pucken på målburens nät	130
595	Skydd av målvakter	132

AVDELNING 6 – SPECIFIKA REGLER

Specifika regler för ungdomsishockey

660	Kroppstackling Ungdoms Ishockey	134
-----	---------------------------------	-----

TILLÄGG		Sida
Tillägg 1 – Regler för reklam		136
Tillägg 2 – Nedräkning till match och uppvärmning		136
Tillägg 3 – Officiella meddelanden		
T3.1	Obligatoriska meddelanden	138
T3.2	Allmänna meddelanden	138
Tillägg 4 – Funktionärer och deras uppgifter		
T4.1	Förhindrad domare eller linjeman – före match	140
T4.2	Förhindrad domare eller linjeman – under match	140
T4.3	Tredomarsystem	140
T4.4	Tredomarsystem – domarens uppgifter före match	140
T4.5	Tredomarsystem – domarens uppgifter under match	141
T4.6	Tredomarsystem – domarens uppgifter efter match	141
T4.7	Linjemännens uppgifter	142
T4.8	Tvådomarsystem	142
T4.9	Tvådomarsystem – Domarnas uppgifter före match	143
T4.10	Tvådomarsystem – Domarnas uppgifter under match	143
T4.11	Tvådomarsystem – Domarnas uppgifter efter match	143
T4.20 – Matchfunktionärer		144
T4.21	Protokollförarens uppgifter före match	144
T4.22	Protokollförarens uppgifter under match	144
T4.23	Protokollförarens uppgifter efter match	144
T4.24	Matchtidtagare	145
T4.25	Speaker	145
T4.26	Strafftidtagare	145
Tillägg 5 – Domartecken		146
Tillägg 5 – Linjemäns tecken		151
REGISTER – Alfabetisk ordning		152
UTVISNINGSKODER		156

AVDELNING 1 – BANAN

Inga markeringar får finnas på isen, sargen, skyddsglasen, näten, målburarna, eller på någon yta i eller runt spelarbänkarna, utvisningsbänkarna, måldomarområdena, eller matchfunktionärsbåset, utom de som anges i dessa regler eller godkänts av Svenska Ishockeyförbundet.

100 – DEFINITION AV BANAN – Definition of the rink

Spelet ishockey ska spelas på en vit yta av is som kallas **BANAN**.

101 – BANANS DIMENSIONER – Dimensions of the rink

- Längd: 60 – 61 meter
- Bredd: 29 – 30 meter

Hörnorna ska vara runda som en del av en cirkel med radien 8.5 m.

102 – SARG – Boards

- a) Banan ska vara omgiven av en vit trä- eller plastvägg, benämnd sargen. Sargen ska vara lägst 1,17 m och högst 1,22 m mätt från isen.
- b) Sargen ska vara konstruerad så att dess inåtvända sida är jämn, slät och fri från allt som kan förorsaka spelarna skada och anordningar för att hålla skyddsglasen och sargen på plats ska vara monterade på utsidan av sargen från isen räknat.
- c) Springorna mellan sargblocken får vara högst 3 mm.

103 – SPARKLIST – Kick plate

Det ska finnas en 15-25 cm hög gul SPARKLIST i nederkanten av sargen, mätt från isens yta.

104 – DÖRRAR - Doors

- a) Alla dörrar på sargen ska vara konstruerade så att de öppnas utåt från banan.
- b) Springan mellan dörren och sargen får vara högst 5 mm.

Banan

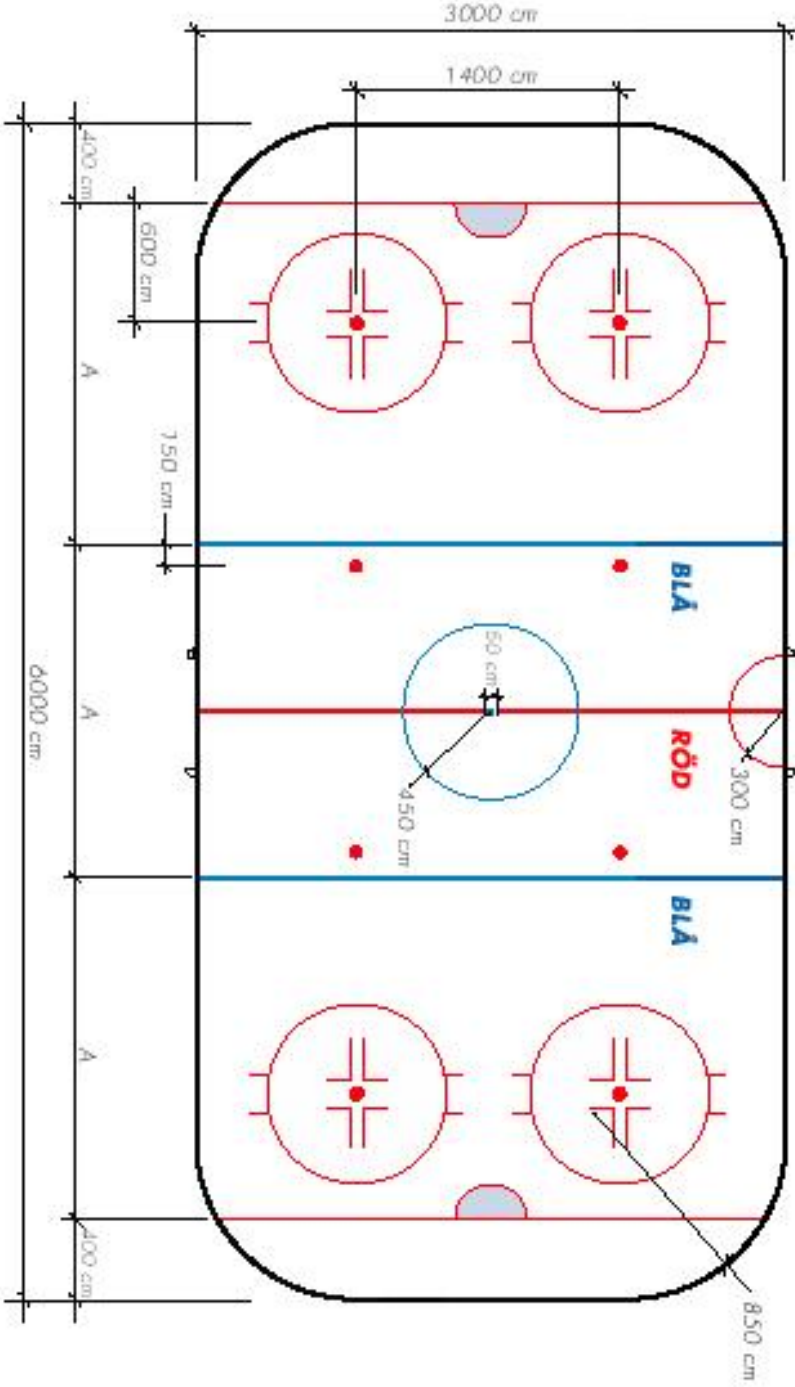

105 – SKYDDSGLAS – Protective glass

- a) Skyddsglas med en höjd av 160-200 cm ska finnas ovanpå sargen på kortsidorna och 4 m framåt från mållinjen samt lägst 80 cm på långsidorna, förutom framför spelarbänkarna.
- b) Springorna mellan glasskivorna får vara högst 5 mm.
- c) Vid glasets slut ska skyddsanordningar finnas för att förebygga att spelare skadas.
- d) Inga öppningar i skyddsglaset är tillåtna.

106 – NÄT I YTTERZONERNA – End zone nets

Skyddsnät måste fästas ovanför sargen och skyddsglaset i ytterzonerna.

110 – BANANS INDELNING OCH MARKERINGAR – Division and marking of the ice surface

Banan delas in på längden av fem linjer dragna tvärs över isen och vertikalt upp på sargen.

111 – MÅLLINJER – Goal lines

Röda och 5 cm breda linjer ska dras 4 m från respektive kortsarg och benämnas **MÅLLINJER**.

112 – BLÅLINJER – Blue lines

Isytan mellan de två mållinjerna delas in i tre lika stora delar av två 30 cm breda blå linjer benämnda **BLÅLINJER**. **Blålinjen ska vara målrad på sparklisten och på sargen.**

Dessa linjer skapar de tre zonerna enligt följande för ett lag:

- Zonen där det egna målet är beläget:
FÖRSVARSZON
- Den mellersta zonen:
NEUTRAL ZON
- Den bortre zonen:
ANFALLSZON

Skyddsglas och sarg

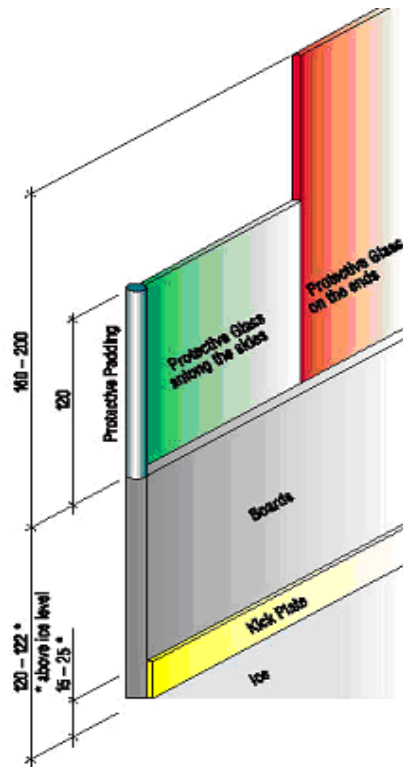

- På utomhusbanor kan linjerna och tekningspunkterna i regel 112 och 113 markeras med två 5 cm breda linjer.
- I fall där reklam är tillåten på sargen ska linjerna åtminstone vara markerade på sparklisten.
- Hela linjen ska betraktas som en del av den zon som pucken befinner sig i.

Indelning av banan

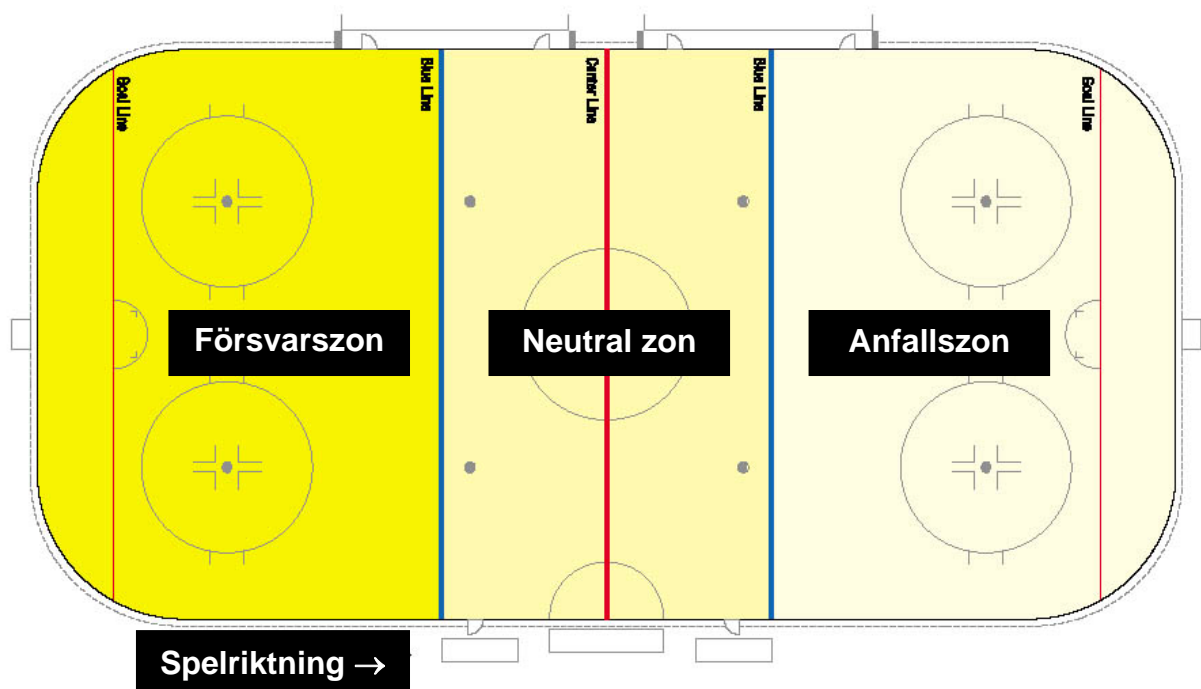

113 – MITTLINJE – Center line

En linje benämnd **MITTLINJEN** ska dras i mitten av banan. Den ska vara 30 cm bred och röd.

114 – TEKNINGSPUNKTER OCH CIRKLAR – Face-off spots and circles

Alla punkter och cirklar är markerade på isen för att placera spelarna för nedsläpp beordrade av funktionärerna vid matchens början, vid varje periods början och efter varje stopp i spelet.

115 – MITTPUNKT OCH MITTCIRKEL – Centre face-off spot and circle

Banans mitt utmärks med en blå punkt, 30 cm i diameter.

Med den här punkten som centrum ska en cirkel med en radie på 4.5 m markeras med en 5 cm bred blå linje.

116 – TEKNINGSPUNKTER I NEUTRALA ZONEN – Face-off spots in neutral zone

Två röda punkter med 60 cm i diameter markeras i den neutrala zonen, 1,5 m från respektive blålinje, enligt figuren på nästa sida.

117 – TEKNINGSPUNKTER OCH CIRKLAR I YTTERZONERNA – End-zone face-off spots and circles

- a) Tekningspunkter ska markeras på isen i båda ytterzonerna på båda sidor om målen enligt figuren på nästa sida.
 - Tekningspunkterna ska vara röda och 60 cm i diameter enligt figuren på nästa sida.
- b) På motstående sidor om tekningspunkterna i ytterzonerna ska "dubbla L" markeras enligt figuren på nästa sida.
 - Cirklarna ska ha en radie av 4,5 m från centrum av tekningspunkterna och markeras med en 5 cm bred röd linje.

Mittpunkt och mittcirkel

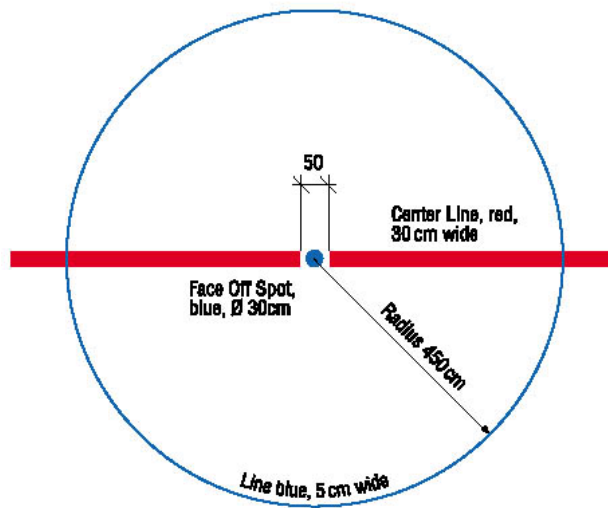

Tekningspunkt

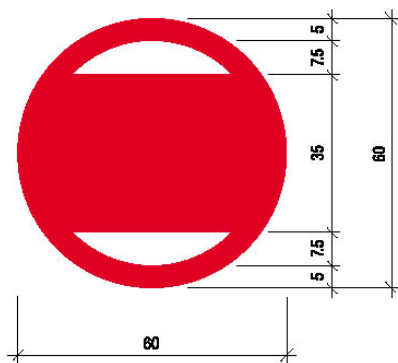

Tekningspunkt och cirkel i ytterzonen

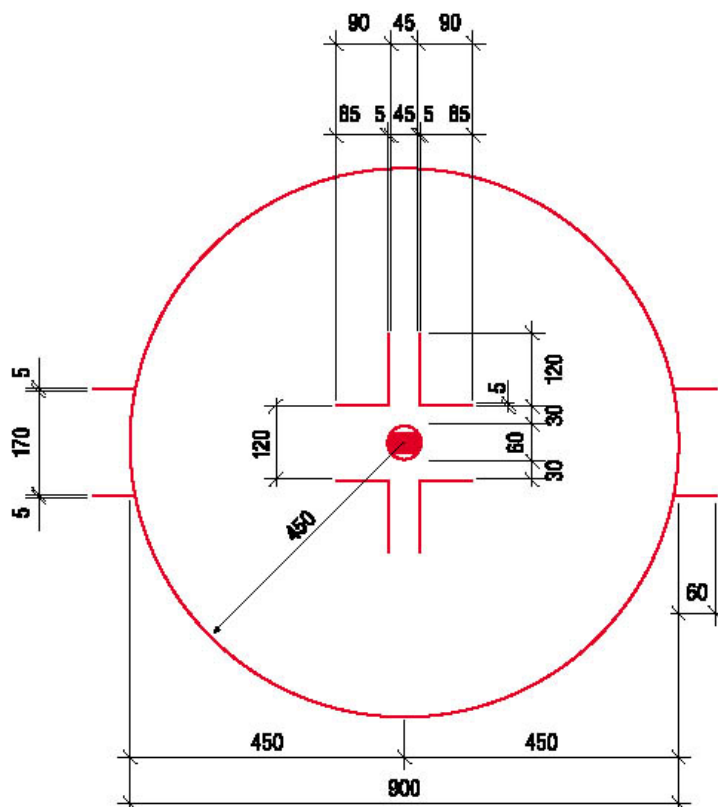

118 – DOMAROMRÅDE – Referees crease

Ett halvcirkelområde med radien 3 m, benämnt **DOMAROMRÅDE**, markeras med en 5 cm bred röd linje på isen framför matchfunktionärsbåset enligt figuren på nästa sida.

119 – MÅLOMRÅDE – Goal crease

- a) Framför varje mål ska ett **MÅLOMRÅDE** markeras med en röd och 5 cm bred linje enligt figuren på nästa sida.
- b) Målområdet ska vara målat ljusblått och isen i målburen ska vara vit.
- c) Vid tolkningen av reglerna ska målområdet betraktas som en volym som begränsas av målområdets markeringar på isen och existerar till och med överkanten på målribban (1,27 m).
- d) **Målområdet ska märkas ut enligt följande:**
 1. En halvcirkel med en radie av 180 cm och med en 5 cm bred linje ska dras framför målburen, med mitten på målburen som centrum.
 2. Som tillägg ska ett "L" målas i respektive främre "hörna" med en längd av 15 cm i båda riktningarna.
 3. Placeringen av "L" ska vara utifrån en tänkt linje från mållinjen och 122 cm upp till halvcirkelns linje. Vid denna punkt målas "L".

Domarområde

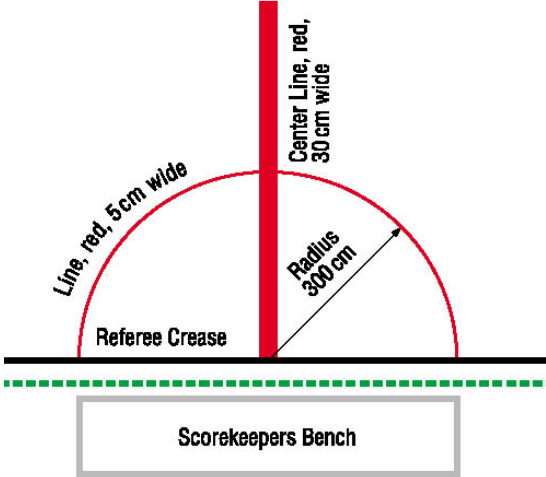

Målområde

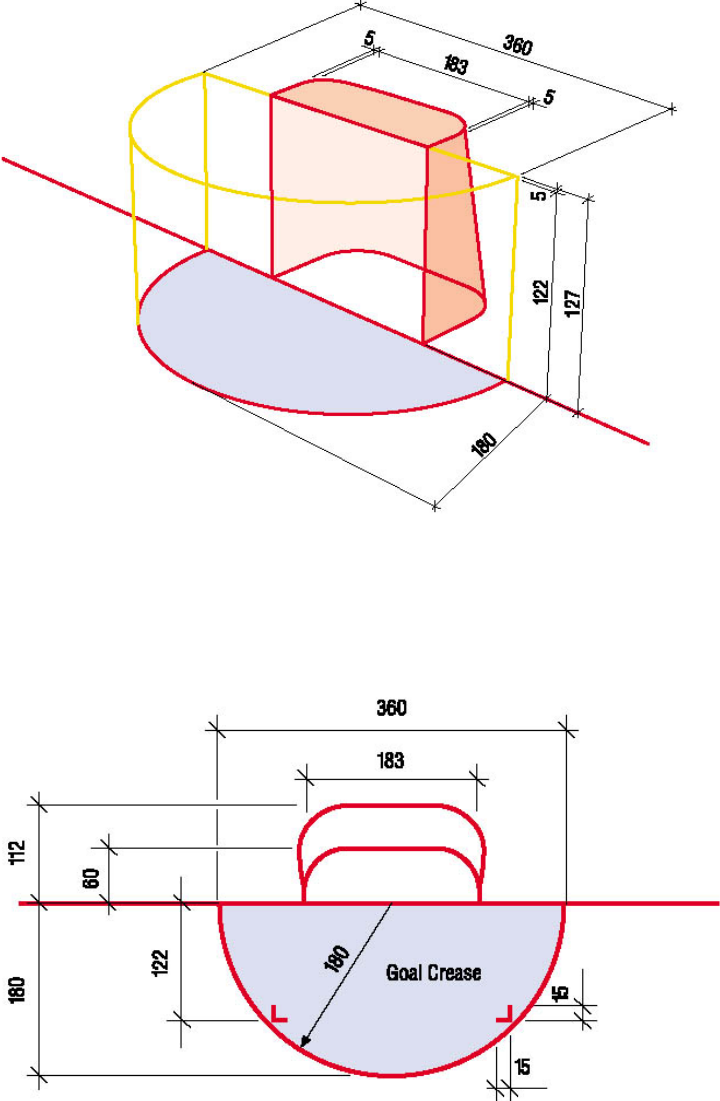

130 – MÅLBURAR - Goals

- a) Målburarna ska vara placerade på mitten av mållinjerna.
- b) De vertikala målstolparna ska vara 1,22 m höga räknat från isen och stå på ett avstånd 1,83 m från varandra (mätt från insidan av målstolparna). Stolparna och den horisontella målribban, som sammanbinder stolparna, ska vara av godkänd konstruktion och material samt ha en ytterdiameter på 5 cm. Stolparna och ribban ska vara röda.
- c) Målburen blir komplett med en ram som håller upp nätet, vars djup får vara högst 1,12 m och minst 60 cm. Den ska vara målad vit förutom på de yttre delarna av stommen som ska vara röda.
- d) Ett godkänt nät ska hängas på målramen och vara konstruerat så att pucken stannar kvar inne i målet vid målskott.
- e) Sockeln inne i målburen och andra stöd, utom målstolparna och målribban, ska vara täckta med en vit dyna. **Dynans placering får inte vara närmare än 10 cm från stolparna.**

140 – SPELARBÄNKAR – Players benches

- a) Varje bana ska vara försedd med två likadana bänkar avsedda för ombytta spelare och lagens ledare.
- b) Bänkarna ska vara belägna i den neutrala zonen, på samma sida av banan, intill sargen på långsidan och på motsatt sida som utvisningsbänkarna. Bänkarna ska vara åtskilda och lämpligt placerade i förhållande till omklädningsrummen.
- c) Varje bänk ska börja 2 m från mittlinjen och ha en maximal längd av 12 m. Minimal längd är 10 m och minimal bredd 1.5 m.
- d) **Varje spelarbänk ska ha plats för maximalt 16 spelare och 8 ledare.**

141 – UTVISNINGSBÄNKAR – Penalty benches

- a) Varje bana ska vara försedd med två bänkar som kallas utvisningsbänkar och som har plats för minst 5 spelare vardera.
- b) De ska vara belägna på vardera sidan om matchfunktionärsbåset och på motsatt sida spelarbänkarna och ha minimilängd 4 m och minimibredd 1.5 m.
- c) Ingen annan än de utvisade spelarna och strafftidtagarna ska ha tillträde till utvisningsbänkarna.

- Målstolpar och nät ska vara konstruerade så att de inte kan flyttas under pågående spel.
- På OS, A-VM Herrar, A-VM Damer, VM Div 1, J20 VM och J18 VM är flexible goal pegs obligatoriska och rekommenderas på alla andra IIHF turneringar.
- I förbundsserier är flexible goal pegs obligatoriska för att hålla målburarna på plats.



- Spelarbänken ska ha en eller två dörrar, men en dörr måste finnas i den NEUTRALA ZONEN.
- Spelarbänkarna måste vara skyddade från tillträde av andra personer än spelare och ledare. Om så inte är fallet ska rapport ske till administrerande förbund.

Spelar- och utvisningsbänkar

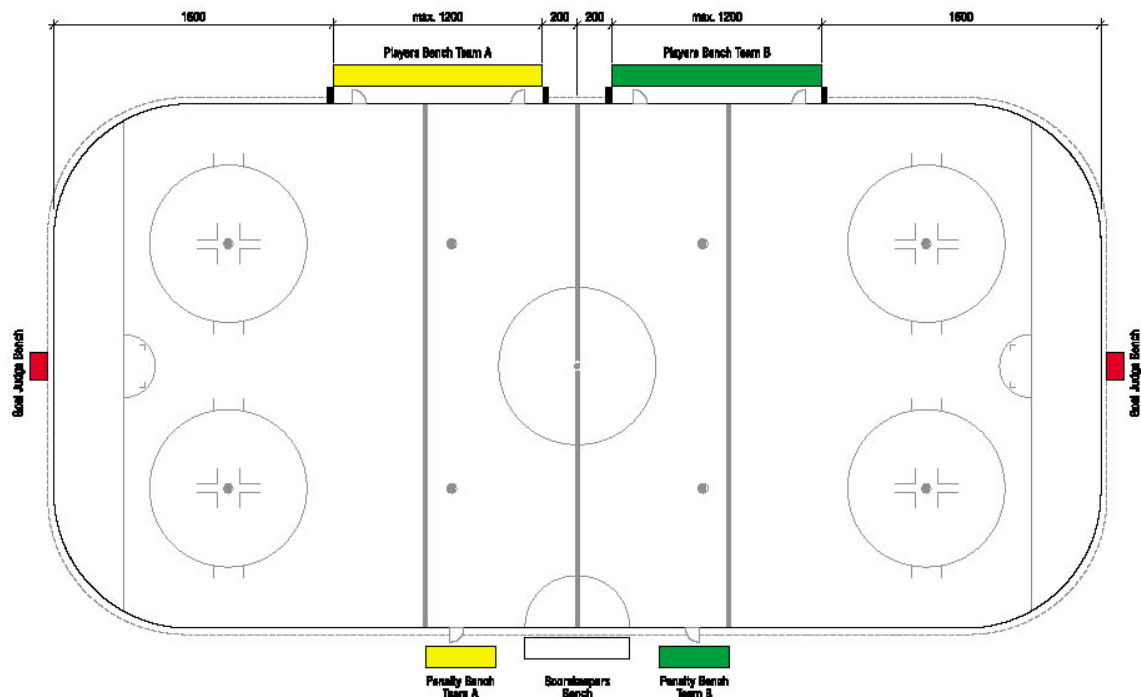

142 – MÅLDOMARBÄNKAR – Goal judges benches

Ordentligt skyddade kurar som förhindrar störning i måldomarens arbete ska placeras på varje kortsida bakom sargen/skyddsglasat vid respektive målbur.



143 – PROTOKOLLFÖRARE – Scorekeeper bench

Mellan utvisningsbänkarna ska det finnas ett sekretariat med en längd av 5.5 m och med plats för 6 personer.

151 – SIREN - Siren

Varje bana ska vara försedd med en siren eller annan ljudanordning för tidtagarens räkning.

152 – KLOCKA - Clock

Varje bana ska vara försedd med en elektrisk klocka (resultattavla) för att åskådare, spelare och funktionärer ska bli riktigt informerade beträffande:

1. Båda lagens namn,
2. Spelad tid i perioden, räknad uppåt från 00.00 till 20.00,
3. Spelad tid i perioden räknad nedåt i minuter och sekunder från 20.00 till 00.00,
4. Strafftid som återstår att avtjäna för åtminstone två spelare per lag, räknad nedåt från utdömd strafftid till 00.00,
5. Mål,
6. Timeout, räknad nedåt från 00.30 till 00.00 sekunder,
7. Paustid, räknad nedåt från det totala antalet minuter 15.00 till 00.00.



153 – RÖDA OCH GRÖNA LAMPOR – Red and green lights

Bakom varje mål ska det finnas:

- En röd lampa som tänds av måldomaren när mål görs,
- En grön lampa som tänds automatiskt av den elektroniska klockan då matchtidtagaren stoppar klockan eller vid varje periodslut.

160 – SPELARNAS OMKLÄDNINGSRUM – Players dressing rooms

Varje lag ska förseas med ett omklädningsrum passande för 30 ledare/spelare och deras utrustning. Rummen ska vara utrustade med bänkar, toalett och duschar.

161 – DOMARRUM – Referees and linesmen dressing room

Ett separat omklädningsrum utrustat med stolar eller bänkar, toalett och dusch måste finnas för enbart domaren och linjemännen.

170 – BANANS BELYSNING – Rink lighting

Banan ska vara belyst så att spelare, åskådare och funktionärer lätt kan följa spelet hela tiden.

171 – RÖKNING I ARENAN – Smoking in the arena

I inomhusarenor ska rökning inte tillåtas på banan eller läktare, såväl i omklädningsrum som i andra utrymmen där spelare vistas.

172 – MUSIK I ARENAN – Music in the arena

- a) Ingen musik får spelas då spelet pågår eller under timeout.
- b) Horn med komprimerad luft och visselpipor är förbjudna i arenan.
- c) Ingen musik får spelas när en spelare ligger skadad på isen vid ett spelstopp.

AVDELNING 2 – LAG, SPELARE OCH UTRUSTNING

200 – SPELARNA – Players in uniform

Före matchen ska lagledaren eller tränaren för varje lag överlämna en lista med spelarna och målvakterna han önskar använda till domaren eller protokollföraren. Listan ska innehålla både namn och nummer samt namnen på lagkaptenen och de assisterande lagkaptenerna.

Varje lag ska tillåtas använda maximalt:

- 20 spelare,
- 2 målvakter,
- Totalt 22.

201 – LAGKAPTEN – Captain of team

- a) Varje lag ska utse en lagkapten och högst två assisterande lagkaptener.
- b) Lagkaptenen måste bära bokstaven "C" (eller "K") och de assisterande lagkaptenerna måste bära bokstaven "A" (eller "R"), 8 cm högt och som i färg skiljer sig från dräkten, på en väl synlig plats på dräktens framsida.
- c) På isen är det bara dessa angivna spelare, om de inte är utvisade, som har rätt att diskutera med domaren om tolkningen av regler som kan uppstå under spelets gång.
- d) Att klaga över eller ifrågasätta en utvisning är INTE att fråga om tolkning av reglerna och ska bestraffas. (Regel 572)

210 – UTRUSTNING - Equipment

- a) Spelares och målvaktens utrustning ska bestå av godkända klubbor, skridskor, skydd och dräkter.
- b) Alla skydd utom handskar, hjälm och målvaktens benskydd måste bäras helt under dräkten.
- c) Alla förseelser relaterade till bärande av utrustning ska bestraffas under Regel 555.
- d) **Komplett utrustning inklusive tröjor måste bäras på uppvärmningen före matchen.**

220 – SPELARES UTRUSTNING – Players equipment

221 – SPELARES SKRIDSKOR – Players skates

Spelare måste bära ISHOCKEYSKRIDSKOR som är utrustade med en säker häl.

- Inga byten eller tillägg på laguppställningen är tillåtna då matchen startat.
- Om ett lag beroende på utvisningar och/eller skador inte kan placera rätt antal spelare på banan ska domaren förklara matcher brutna och rapportera till administrerande förbund.

- Det är inte tillåtet att utse en målvakt, spelande tränare eller lagledare till lagkapten eller assisterande lagkapten.
- Om en lagkapten eller en assisterande lagkapten inte är på isen, kan de inte komma från bänken för att diskutera någon situation med domaren, utom om domaren inbjudit till detta. Har inte domaren inbjudit kaptenerna ska han sända tillbaka spelaren och varna coachen. Nästa överträdelse ska bestraffas med Misconduct penalty. (Regel 572)
- Om både lagkaptenen och en assisterande lagkapten är på isen samtidigt är det enbart lagkaptenen som är tillåten att prata med domaren.
- Om bokstaven "C" ("K") eller "A" ("R") inte bärs på tröjan faller rättigheten att prata med domaren bort.

- De officiella spelreglerna beskriver den skyddsutrustning som ska användas och är lämplig vid vanligt matchspel för säkerhet, hälsa och välmående för deltagarna. Reglerna innebär däremot inte att Svenska Ishockeyförbundet garanterar att användandet av sådan utrustning innebär skydd från skador. Det är varje spelares ansvar att försäkra sig om att utrustningen som används överensstämmer med de officiella spelreglerna.
- För reklam och/eller märken på spelarnas utrustning, se Tillägg 1.

222 – SPELARES KLUBBA – Players stick

- a) Klubborna ska vara gjorda av trä eller annat av Svenska Ishockeyförbundet godkänt material såsom aluminium eller plastmaterial.
- b) De får inte ha några beslag och alla kanter ska vara fasade.
- c) Ett ihåligt klubb skaft måste ha något slags skydd på toppen.
- d) Självhäftande tape av icke fluorescerande färg får lindas runt klubban var som helst.
- e) Fluorescerat målade klubbor är inte tillåtet och ska tas bort. Om en spelare vägrar ta bort sin klubba ska ett misconduct penalty utdömas efter det att en varning har utdelats enligt Regel 555.
- f) Mått: Skaft: Maximal längd – 163 cm från hälen till skaftets slut
Maximal bredd – 3 cm
Maximal tjocklek – 2.5 cm och skaftet måste vara rakt

Blad: Maximal längd – 32 cm från hälen till bladets slut
Maximal bredd – 7.5 cm
Minimal bredd – 5 cm

223 – SPELARES HJÄLM – Players helmet

- a) Under uppvärmning och pågående spel är samtliga spelare skyldiga att bära ishockeyhjälm, som håller godkänd standard, med hakremmen väl fastspänd.
- b) En hjälm ska bäras så att nedre kanten av hjälmen inte är mer än en fingerbredd ovanför ögonbrynen. Hakremmen ska vara fastsatt så att maximalt ett finger får plats mellan hakremmen och hakan.
- c) Om en spelare tappar sin hjälm under pågående spel, får spelaren inte delta i spelet utan måste omedelbart bege sig till spelarbänken.
- d) Om spelaren fortsätter spela utan sin hjälm ska han bestraffas (Regel 555g).

224 – SPELARES ANSIKTSSKYDD OCH VISIR – Players face mask and visor

- a) Spelare födda 1966 eller senare ska, som ett minimum, bära godkänt visir.
- b) Spelare födda 1975 eller senare ska, som ett minimum, bära godkänt visir.
- c) Visiret ska täcka ögonen och nedre kanten av näsan sett framifrån och från sidan.
- d) Alla damspelare och spelare J18 eller yngre ska bära heltäckande ansiktsskydd som är godkänt av Svenska Ishockeyförbundet.
- e) Ingen spelare ska tillåtas bära färgat, tonat eller spegelglas visir.



- Spelarnas klubblad får böjas. Böjningen får inte överstiga 1,5 cm. (Mätningen sker utifrån en vinkelrät linje dragen från skaftets häl till bladets ände).

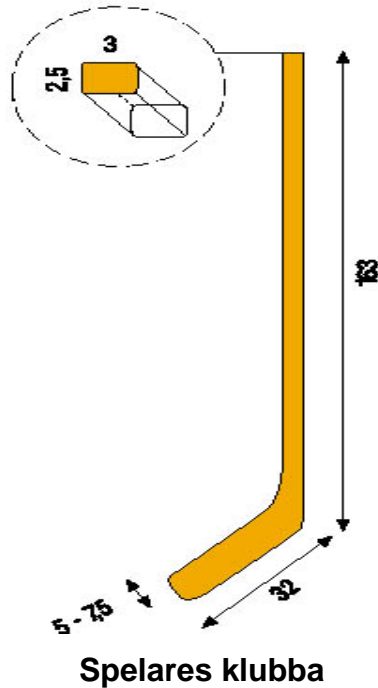

- Det rekommenderas att alla spelare bär heltäckande ansiktsskydd eller visir.
- **J 18- spelare och yngre:**
 - Säsongen 2010/2011 - Födda 1993 och senare
 - Säsongen 2011/2012 - Födda 1994 och senare
 - Säsongen 2012/2013 - Födda 1995 och senare
 - Säsongen 2013/2014 - Födda 1996 och senare
- Regeln gäller även om spelaren deltar i en J20- eller seniormatch.
- Heltäckande ansiktsskydd måste vara konstruerade så att varken en puck eller ett klubblad kan komma igenom det.

225 – SPELARES HANDSKAR – Players gloves

Spelarnas handskar måste täcka handen/handleden och handflatan får inte vara borttagen så att möjlighet ges att spela med bar hand.

226 – HALSSKYDD – Throat protector

- a) På IIHF: s turneringar rekommenderas det att alla spelare bär ett godkänt halsskydd.
- b) På IIHF: s turneringar måste alla J18 spelare/målvakter och yngre bära ett godkänt halsskydd.
- c) Alla spelare som deltar i ett arrangemang inom ramen för svensk ishockey ska på ett riktigt sätt bära godkänt halsskydd.



227 – TANDSKYDD – Mouth guard

- a) På IIHF: s turneringar rekommenderas att alla spelare bär tandskydd.
- b) På IIHF: s turneringar ska alla J20-spelare bära tandskydd.
- c) Alla spelare födda år 1984 eller senare, som på godkänt sätt spelar med visir och som deltar i ett arrangemang inom ramen för svensk ishockey, måste bära ett tandläkartillverkat ("kundanpassat") tandskydd.



228 – ARMBÅGSSKYDD – Elbow pads

Alla armbågsskydd som inte har ett mjukt utvändigt skydd av gummi eller liknande material med minsta tjockleken 1,27 cm, ska betraktas som farlig utrustning.

230 – MÅLVAKTERS UTRUSTNING – Goalkeepers equipment

- a) Med undantag av skridskor och klubba är all målvaktsutrustning avsedd till hans skydd och han får inte använda andra hjälpmedel som ger honom otillåten favorit under spelet.
- b) Målvaktens tröja får inte vara längre än till grenen.

231 – MÅLVAKTERS SKRIDSKOR – Goalkeepers skates

Målvakten ska bära speciella målvaktsskridskor av godkänt slag.

232 – MÅLVAKTERS KLUBBOR – Goalkeepers sticks

- a) Klubban ska vara gjord av trä eller annat av Svenska Ishockeyförbundet godkänt material såsom aluminium eller plastmaterial.
- b) Den får inte ha några beslag och alla kanter ska vara fasade.
- c) **Toppen på klubbskftet måste ha något slag av skyddande hölje.**
- d) Självhäftande tape av icke fluorescerande färg får lindas var som helst runt klubban.
- e) **Fluorescerat målade klubbor är inte tillåtet och ska tas bort. Om en målvakt vägrar ta bort sin klubba ska ett misconduct penalty utdömas efter det att en varning har utdelats enligt Regel 555.**
- f) Mått: Skaft: Maximal längd – 163 cm från hälen till skaftets slut
 Maximal bredd – 3 cm
 Maximal tjocklek – 2,5 cm

Bredare delen av klubbans skaft:

Maximal längd – 71 cm från hälen och inte bredare än 9 cm och skaftet måste vara rakt.

Blad:

Maximal längd – 39 cm från hälen till bladets slut
Maximal bredd – 9 cm, förutom hälen där den inte får vara bredare än 11,5 cm.

233 – MÅLVAKTERS HANDSKAR – Goalkeepers gloves

233a) – KLUBBHANDSKE – Blocking glove

Maximala yttre måtten på skyddet som formar klubbhandsken ska vara:

- 38,1 cm i längd
- 20,32 cm i bredd

233b) – PLOCKHANDSKE – Catching glove

Maximimåtten för plockhandsken är:

- 20,32 cm i bredd för någon del på handleden som har en minimilängd på 10,16 cm.
- avstånd från hälen, utmed påsen till toppen av plockhandsken 46 cm.
- maximal omkrets på 114,3 cm.

- Målvaktens klubblad får böjas. Böjningen får inte överstiga 1,5 cm. (Mätningen sker utifrån en vinkelrät linje dragen från skaftets häl till bladets ände).

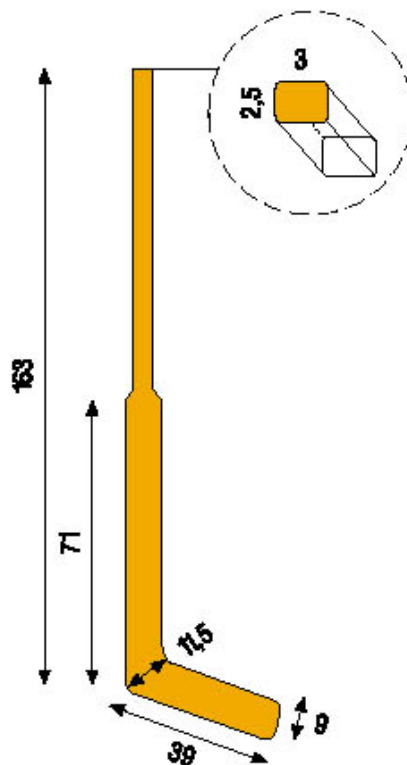

Målvaktens klubba

234 – MÅLVAKTERS HJÄLM OCH HELTÄCKANDE ANSIKTSSKYDD

– Goalkeepers helmet and face mask

- a) Alla målvakter måste bära en hjälm med heltäckande galler, eller en heltäckande målvaktsmask, som uppfyller godkänd standard. Målvakternas mask måste vara konstruerad så att en puck inte kan komma igenom den.
- b) Ansiktsmasken för J18 målvakter eller yngre, ska vara konstruerad så att varken puck eller en klubbas blad kan gå igenom öppningen i masken/gallret.
- c) Skulle hjälmen eller ansiktsmasken åka av under pågående spel, ska domaren stoppa spelet.
- d) Skulle ett hårt skott träffa målvaktens ansiktsmask medan spelet pågår kan domaren stoppa spelet under förutsättning att en omedelbar målchans inte föreligger för det anfallande laget.
- e) Om en målvakt tar av sig sin hjälm och/eller mask i syfte att få ett stopp i spelet, ska domaren utdöma ett mindre straff på felande målvakt.
- f) Om en målvakt tar av sig sin hjälm och/eller mask i syfte att få ett stopp i spelet under en friläggessituation, ska det icke felande laget tilldelas ett Straffslag.
- g) Om en målvakt tar av sig sin hjälm och/eller mask i syfte att få ett stopp i spelet under utförandet av ett straffslag, ska det icke felande laget tilldömas ett mål.

235 – MÅLVAKTERS BENSKYDD – Goalkeepers leg guards

- a) Målvaktens benskydd får inte, när det är fastsatt på benet, vara bredare än 28 cm.
- b) Det är inte tillåtet för målvakter att använda eller ha en platta fäst på nederkanten av benskydden för att täcka utrymmet mellan isen och skydden framför skridskorna.

240 – DRÄKTER - Uniforms

- a) Alla spelare i samma lag ska vara klädda lika och ha samma färg på hjälmar, tröjor, byxor och damasker (förutom målvakten som får ha annan hjälmfärg än övriga i laget).
- b) Huvudfärgen måste täcka ungefär 80 procent av varje del av dräkten, exklusive namn och nummer.
- c) Tröjan, inklusive ärmarna, och damaskerna ska vara i samma färg.
- d) Tröjan ska bäras utanpå byxorna.
- e) Varje spelare ska på ryggen av sin tröja vara försedd med ett individuellt nummer, 25 - 30 cm högt, och ett, 10 cm högt, på varje ärm. Numren är begränsade till 1 till 99.
- f) På IIHF turneringar ska varje spelare bära sitt namn på tröjans ovandel av ryggen, 10 cm högt med feta stora bokstäver med stilen Roman letters.



250 – PUCK - Puck

- a) Pucken ska vara svart och gjord av vulkaniserat gummi eller annat av Svenska Ishockeyförbundet godkänt material.
- b) Puckens mått:
 - Diameter: 7,62 cm
 - Tjocklek: 2,54 cm
 - Vikt: 156 till 170 g

- Varje spelare som inte följer dessa bestämmelser ska inte tillåtas delta i matchen.
- Om, enligt domarens uppfattning, färgen på de deltagande lagens dräkter är så lika, att det finns risk för misstag av domaren eller linjemännen, är det bortalagets skyldighet att byta tröjor om domaren beordrar detta.
- Internationellt är det hemmalaget som byter tröjor om de är för lika.
- Om en spelares hår är så långt att det skymmer namnplattan eller numret måste det bäras under hjälmen eller i hästsvans.
- Graffiti anses vara målade eller skissade märken, initialer eller teckningar.
- Målvaktens benskydd eller handskar får inte utsmyckas med graffiti, olika mönster eller andra målningar.
- Avbildning eller logga som kan uppfattas olämplig eller obscen och/eller påminner om kulturella, rasistiska eller religiösa värderingar, är inte tillåtet att ha på någon del av utrustning, inkluderat hjälm och mask.

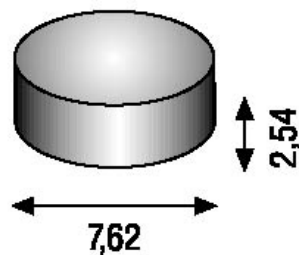

Pucken

- Loggan, märket och/eller reklamen får inte överskrida en diameter av 4,5 cm eller 35 % av ytan på någon av sidorna på pucken. Det får finnas tryck på båda sidor av pucken.

260 – MÄTNING AV UTRUSTNING – Measurement of equipment

- a) Domaren kan när som helst själv besluta att mäta någon utrustning.
- b) Lagkaptenen får göra en formell begäran om mätning av något speciellt mått på någon utrustning. Domaren ska utföra nödvändiga mätningar omedelbart. Hur som helst kan inget mål underkännas som ett resultat av en mätning.
- c) Om utrustningen är riktig ska det lag som begärde mätning bestraffas med ett Lagstraff (Regel 555).
- d) Om utrustningen är felaktig ska den skyldige spelaren bestraffas med ett Mindre straff (Regel 555).
- e) Endast ett lag kan begära en mätning per spelstopp.
- f) Mätning av målvaktens utrustning, förutom klubban, kan endast begäras omedelbart vid ett periodslut.
- g) Om en kapten i ett lag, som spelar i numerärt underläge 3-5 under matchens två sista minuter eller vid något tillfälle under overtime, begär mätning av en motståndares utrustning och utrustningen är riktig, ska det icke felande laget tilldelas ett Straffslag.

AVDELNING 3 – FUNKTIONÄRER OCH DERAS UPPDRAG

300 – TILLSÄTTANDE AV FUNKTIONÄRER – Appointment of officials

Vid alla matcher skall följande funktionärer tillsättas:

FUNKTIONÄRER PÅ ISEN:

- En Domare
- Två Linjemän
eller
- Två Domare
- Två Linjemän

FUNKTIONÄRER UTANFÖR ISEN:

- En Protokollförare
- En Tidtagare
- En Speaker
- Två Strafftidtagare
- Två måldomare (Vissa turneringar)
- Videomåldomare (Vissa turneringar)



310 – FUNKTIONÄRER PÅ ISEN – Game officials

311 – DOMARES OCH LINJEMÄNS UTRUSTNING – Referee and linesman equipment

- a) Alla domare och linjemän skall bära svarta byxor och officiell tröja.
- b) De måste bära skridskor, svart ishockeyhjälm med visir, godkänd visselpipa och vara utrustade med ett metallmåttband med minimilängden 2 m.
- c) Domaren skall bära röda eller orange armbindlar, 8 cm breda, på övre delen av varje ärm (endast vid tre- eller fyrdomarsystem).

312 – DOMARENS UPPGIFTER – Referee duties

Domaren skall ha allmän uppsikt över matchen och skall ha full kontroll över alla funktionärer och spelare. I de fall där diskussion kan uppstå har han det slutliga avgörandet.

- Domarsystem som används av IIHF i en IIHF-turnering utgörs av tredomarsystem (1 domare och två linjemän) eller fyrdomarsystem (2 domare och två linjemän).
- Uppgifterna för domarna i ett fyrdomarsystem är de samma som i ett tredomarsystem.
- Nationella förbund har mandat att fatta beslut om att använda sig av tvådomarsystem (2 funktionärer som agerar både domare och linjemän) i sina matcher.
- Administrerande förbund kan besluta om att tillämpa måldomare i sina serier.

313 – LINJEMÄNNENS UPPGIFTER – Linesmen duties

- a) Linjemännen skall huvudsakligen ansvara för förseelserna beträffande linjerna (offside och icing).
- b) De skall i de flesta fallen utföra nedsläppen och skall assistera domaren i ledandet av matchen.
- c) De kompletta arbetsuppgifterna för domare och linjemän finns i Tillägg 4.

320 – FUNKTIONÄRER UTANFÖR ISEN – Off-ice officials

321 – MÅLDOMARE – Goal judge

- a) Det skall finnas en måldomare bakom varje mål. Måldomarna skall inte byta mål under matchen. De skall inte vara medlem i någon av klubbarna som deltar i matchen.
- b) Måldomaren skall endast avgöra om pucken har passerat mellan stolparna, under ribban och helt över mållinjen och då ge den överenskomna signalen.
- c) Domaren kan rådgöra med måldomaren, men domaren skall ha det slutliga avgörandet vid diskutabla mål.



322 – PROTOKOLLFÖRARE - Scorekeeper

Protokollförarens uppgifter finns beskrivna i Tillägg 4.21-4.23.

323 – MATCHTIDTAGARE - Timekeeper

Matchtidtagarens uppgifter finns beskrivna i Tillägg 4.24.

324 – SPEAKER - Announcer

Speakerns uppgifter finns beskrivna i Tillägg 4.25.

325 – STRAFFTIDTAGARE – Penalty bench attendant

Det skall finnas en strafftidtagare på varje utvisningsbänk. Strafftidtagarens uppgifter beskrivs i Tillägg 4.26.

- Om det, efter matchens början, tydligt framgår att någon av måldomarna medvetet lämnar felaktiga upplysningar, kan domaren utse en ny måldomare.
- Måldomare används normalt inte i svenska matcher, men administrerande förbund kan besluta att tillämpa måldomare.

330 – VIDEOMÅLDOMARE – Video goal judge

- a) En situation kan videobedömas endast efter begäran från domaren eller videomåldomaren.
- b) Följande situationer är sådana som kan videobedömas av videomåldomaren:
 - 1. Pucken över mållinjen,
 - 2. Pucken i mål innan målburen blivit flyttad,
 - 3. Pucken i mål innan eller efter speltiden i perioden utgått,
 - 4. Pucken dirigerad i mål med hand eller sparkad i mål,
 - 5. Pucken reflekteras i mål av en funktionär,
 - 6. Pucken spelas i mål med hög klubba ovanför målribban av en anfallande spelare,
 - 7. Fastställa den korrekta tiden på den officiella klockan, förutsatt att matchtiden visas i videomåldomarens monitor.

340 – ADMINISTRERANDE FÖRBUND – Proper authorities

Med administrerande förbund nämnda i dessa regler menas det förbund som administrerar serien/tävlingen i vilken matchen spelas.

- Svenska Ishockeyförbundet beslutar om vilka serier som ska använda sig av videomåldomare.

AVDELNING 4 – SPELETS REGLER

400 – SPELARE PÅ ISEN – Players on the ice

Ett lag får inte ha mer än sex spelare på isen vid något tillfälle när spelet pågår.

- Lagstraff för Too Many Players on the ice (Regel 573). (2)

De sex spelarna ska vara:

Vänsterforward

Centerforward

Högerforward

Vänsterback

Högerback

Målvakt

402 – MATCHENS OCH PERIODERNAS BÖRJAN – Start of game and periods

- Matchen ska börja på utsatt tid genom ett nedsläpp på mittpunkten. Varje period ska startas på samma sätt.
- Lagen ska starta matchen med att försvara det mål som är närmast deras spelarbänk.
- Lagen ska byta planhalva inför varje period eller overtime period.

411 – BYTE AV SPELARE OCH MÅLVAKTER FRÅN SPELARBÄNKEN UNDER PÅGÅENDE SPEL

– Change of players and goalkeepers from the players bench during play

- Spelare och målvakter kan bytas när som helst från spelarbänken under pågående spel förutsatt att:
 - Bytande spelare och målvakt befinner sig inom ett tänkt område, begränsat av spelarbänkens längd, och 1,5 meter från sargen enligt fig på nästa sida.
 - Bytande spelare och målvakt inte deltar i spelet under bytesproceduren.
 - Laget inte spelat pucken till icing, då de inte får byta någon spelare förrän nästkommande nedsläpp är utfört.
- Om inkommande spelare, under ett byte, tar pucken eller skapar fysisk kontakt med en motståndare under tiden som bytande medspelare fortfarande befinner sig på isen, ska det felande laget ådömas ett lagstraff för för många spelare på isen (Regel 573)
- Om målvakten, under ett byte, spelar pucken eller skapar fysisk kontakt med en motståndare under tiden som inkommande medspelare befinner sig på isen, ska det felande laget ådömas ett lagstraff för för många spelare på isen (Regel 573)
- Om någon av de i bytet två deltagande spelarna får pucken oavsiktligt på sig, ska spelet inte stoppas och ingen utvisning ska utdömas.

- Varje lag ska endast tillåtas ha en målvakt på isen åt gången under spelets gång.
- Målvakten kan bli utbytt och ersatt av en utespelare. Sådan spelare har inte målvaktens rättigheter.

- Om ett hemmalag inte utsetts, ska de tävlande lagen avgöra vilket lag som ska vara hemmalag genom muntlig överenskommelse, slantsingling eller liknande.
- Hemmalagets förmåner:
 1. Välja spelarbänk,
 2. Välja dräktfärg,
 3. Vid nedsläpp efter spelstopp, ska hemmalaget placera sin uppställning efter bortalaget.
- När som helst under matchen kan domaren, genom lagkaptenen, begära att bortalaget omedelbart placerar en "uppställning" på isen som ska vara klara för spel.
- Ingen uppvärmning ska tillåtas för någon målvakt eller spelare efter första eller andra periodens slut eller i något spelstopp.
- Lagen ska inte byta sida när isen inte spolas inför overtime eller straffslagsavgörande.
- Ett lag som inte är startklart på isen efter periodpausens slut ska bestraffas enligt Regel 554 h.
- Vid tillämpningen av denna regel kan spelarbyte innebära en till sex spelare.

Område för spelarbyten

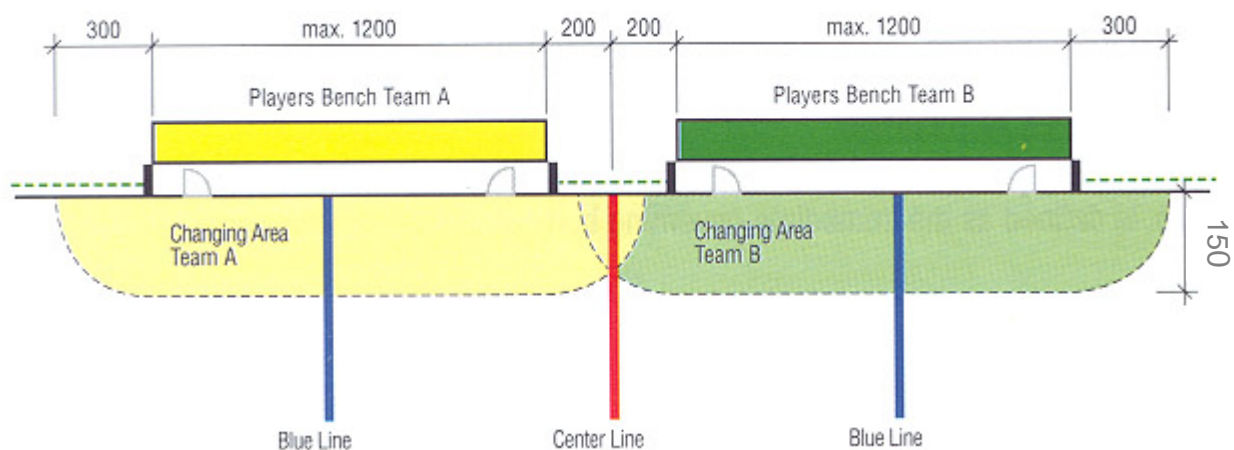

- e) Om, när målvakten lämnar sitt målområde vid en avvaktande utvisning och beger sig till sin spelarbänk för att bytas mot en annan spelare och ersättandet sker för tidigt, ska funktionären stoppa spelet när det felande laget får kontroll på pucken. Nästkommande nedsläppet ska ske på mittpunkten, eller där icke felande lag får störst fördel beroende på puckens placering då felande lag fått kontroll på pucken och spelet stoppats.

412– BYTE AV SPELARE I SPELSTOPP

– Change of players procedure during stoppage of play

- a) I ett spelstopp ska det gästande laget omedelbart placera en "uppställning" på isen klar för spel och ingen ersättare ska tillåtas förrän spelet återupptagits. Hemmalaget får därefter göra önskade ändringar, förutsatt att detta inte är att betrakta som fördröjning av spelet. Om det förekommer onödiga fördröjningar av något lag vid byte av spelare, ska domaren beordra det felande laget eller lagen att omedelbart inta sina positioner och inte tillåta något byte av spelare.
- b) Förloppet ska gå till på följande sätt:
1. Domaren intar sin position inför det kommande nedsläppet och linjemannen som ska utföra nedsläppet beger sig till platsen för nedsläppet.
 2. Domaren ska under fem sekunder tillåta det gästande laget att göra deras spelarbyten.
 3. Efter de fem sekunderna ska domaren sträcka upp sin arm för att visa att det gästande laget inte längre får göra några spelarbyten.
 4. Med armen uppsträckt ska domaren under fem sekunder tillåta hemmalaget att göra spelarbyten.
 5. Efter de fem sekunderna ska domaren ta ned sin arm för att påvisa att hemmalaget inte längre får göra några spelarbyten.
 6. Så snart domaren tar ner sin arm ska linjemannen som ska göra nedsläppet blåsa i sin visselpipa, vilket är ett tecken för båda lagen att de inte har mer än fem sekunder på sig att ställa upp för nedsläpp.
 7. Vid slutet av de fem sekunderna, eller tidigare om de tekande spelarna är redo, ska linjemannen släppa pucken. Det är inte linjemannens ansvar att vänta på att spelarna ska inta position för nedsläppet.
- c) När ett lag försöker göra ett spelarbyte efter den tillåtna tiden, ska domaren sända tillbaka spelaren/spelarna till bänken och varna lagets coach. Varje följande överträdelse av denna procedur, vid något tillfälle under matchens gång, ska innebära att laget ådöms:
- Lagstraff (Regel 575) (2)
- d) Spelarbyten är inte tillåtet efter ett felaktigt nedsläpp, förutom om numerären på banan förändras för något lag efter att en utvisning utdömts för någon förseelse.

- Denna utvisning ska benämnas "Lagstraff för fördröjning av spelet - Förseelse mot proceduren vid spelarbyten".

- e) Om ett lag har spelat pucken till icing ska det felande laget inte tillåtas göra några spelarbyten förrän spelet har återupptagits.
- f) Ett lag som spelat pucken till icing ska inte tillåtas göra några spelarbyten förrän spelet återupptagits. Vilka spelare som ska vara kvar på isen bestäms i det ögonblick som pucken lämnar felande lags klubba. Om det efter avblåsning för icing inträffar ett reklamavbrott, eller om det felande laget väljer att ta sin timeout vid detta spelstopp, ska de fortfarande inte tillåtas genomföra något spelarbyte. Dock ska laget få byta tillbaka sin målvakt om han blivit ersatt av en extra utespelare samt byta ut en skadad spelare eller målvakt. Om en eller flera utvisningar har utdömts så att numerären på banan påverkas får spelarbyten genomföras av båda lagen.
- g) Om ett lag gör ett spelarbyte efter att de spelat pucken till icing och efter att de blivit varnade av domaren, ska laget ådömas:

- Lagstraff (2)

413– BYTE AV SPELARE FRÅN UTVISNINGSBÄNKEN – Change of players from the penalty bench

En spelare som avtjänar ett straff och som ska byta efter att straffet avtjänats, måste bege sig på isen och vara vid sin egen spelarbänk innan något byte kan göras.

- Lagstraff (Regel 563) (2)

415– BYTE AV MÅLVAKTER I SPELSTOPP – Change of goalkeepers during stoppage of play

- a) Under ett spelstopp får målvakten inte åka till spelarbänken, förutom vid målvaktsbyte eller timeout.
 - Lagstraff (Regel 592) (2)
- b) När målvaktsbyte skett i ett spelstopp kan målvakten som lämnade isen återvända till spelet så snart spelet återupptagits.

- Denna utvisning ska benämnas "Lagstraff för felaktighet vid spelarbyte från utvisningsbänken".

- Denna utvisning ska benämnas "Lagstraff för fördröjning av spelet – Felaktighet vid spelarbyte vid icing".

- Denna utvisning ska benämnas "Lagstraff för fördröjning av spelet - Felaktighet vid målvaktsbyte under ett spelstopp".

- Ingen uppvärmning ska tillåtas för en reservmålvakt.

416 – SKADADE SPELARE – Injured players

- a) Om en spelare skadats, så att han inte kan fortsätta spelet eller ta sig till bänken, ska spelet fortsätta tills den skadade spelarens lag får pucken i besittning, såvida laget inte har en målchans.
- b) Om en spelare, annan än målvakten, blir skadad eller av annan orsak tvingas lämna banan under matchen, ska han ersättas av en annan spelare och spelet ska fortsätta.
- c) Om en utvisad spelare skadats kan han bege sig till omklädningsrummet och om han ådömts Mindre straffet, Större straffet eller Match penalty, ska den utvisade spelarens lag omedelbart placera en ersättare på utvisningsbänken som ska avtjäna straffet utan byte, utom med den skadade straffade spelaren.
- d) Den skadade utvisade spelaren ska inte tillåtas återinträda i spelet förrän hans utvisningstid utgått.
- e) Om en skadad spelare återvänder till spelet innan hans utvisningstid utgått ska domaren utdöma ytterligare ett mindre straff på denna spelare.
- f) När spelet har stoppats för en skadad spelare, förutom målvakten, ska den skadade spelaren lämna isen och får inte återvända förrän spelet har återupptagits. Om han återvänder tidigare ska ett mindre straff utdömas.

417 – SKADADE MÅLVAKTER – Injured goalkeepers

- a) Om en målvakt blir skadad eller sjuk måste han omedelbart vara beredd att fortsätta spela eller ersättas av reservmålvakten.
- b) Om båda målvakterna i ett lag är oförmögna att delta i spelet på grund av skada, ska laget få tio minuter på sig för att klä en spelare i målvaktsutrustning.

419 – REN IS – Ice cleaning

Domare och linjemän har befogenhet att under spelstopp avlägsna snö och is kring målburens stolpar och mållinje som kan stoppa pucken eller hindra puckens bana.

420 – MATCHTID – Timing of game

- a) Den ordinarie matchen ska bestå av tre 20 minuter långa perioder och två pauser om vardera 15 minuter.
- b) Hela matchens längd om 60 minuter ska benämnas ordinarie matchtid.
- c) Lagen ska byta sida inför varje period under ordinarie matchtid.

- Om det är uppenbart att en spelare skadats allvarligt, ska domaren och/eller linjemännen omedelbart stoppa spelet.

- Ingen uppvärmning ska tillåtas för den ersättande målvakten.
- I detta fall får ingen av de två ordinarie målvakterna återvända till matchen.
- PÅ IIHF-turneringar där 3 målvakter är registrerade och en av de två registrerade målvakterna på laguppställningen är indisponibel, infaller det reglemente som IIHF har beslutat i detta fall.



- Speltiden ska räknas från ögonblicket då pucken släpps och ska stoppas när en funktionär blåser i visselpipan.
- Om någon ovanlig fördröjning uppstår inom de fem sista minuterna i den första eller andra perioden, kan domaren bestämma att den ordinarie periodpausen tas omedelbart. När spelet sedan återupptas ska lagen försvara samma mål som innan pausen under den återstående periodtiden. Därefter byter lagen sida och startar nästa period utan fördröjning.
- Vid spel utomhus ska, om något av lagen så önskar, sidbyte ske efter halva den tredje perioden och efter halva overtime-perioden.
- Under periodpausen ska isen spolras.
- Administrerande förbund kan besluta om annan speltid och längd på periodpauserna.

421 – OVERTIME-PERIOD – Overtime period

I matcher där en vinnare måste koras spelas overtime enligt av administrerande förbund fastställda bestämmelser.

I alla matcher där en vinnare ska utses och matchen slutar oavgjort efter ordinarie matchtid, ska matchen fortsätta med en övertidsperiod med sudden death.

Om inget mål görs under övertidsperioden ska matchen avgöras genom straffläggning.



422 – TIMEOUT – Timeout

- a) Båda lagen ska tillåtas ta en timeout på 30 sekunder under den normala matchtiden eller under overtime.
- b) I ett normalt spelavbrott kan någon spelare, som utsetts av tränaren, fråga domaren om timeout. Domaren ska rapportera timeout till protokollföraren.
- c) Spelarna och målvakterna i båda lagen, utom utvisade spelare, får åka till sin spelarbänk vid timeout.
- d) Båda lagen kan ta sin timeout i samma spelstopp, men laget som begär den andra timeouten måste påpeka detta för domaren innan den första timeoutens slut.

430 – MATCHENS RESULTAT – Determining the outcome of the game

Administrerande förbund kan besluta om annat system för poängräkning samt eventuell overtime och/eller straffslagsavgörande. Nedanstående regler gäller dock i en IIHF-turnering.

- a) Det lag som gör flest mål under ordinarie matchtid är vinnare och ska erhålla tre poäng.
- b) Om, vid matchens slut, båda lagen gjort lika många mål är matchen oavgjord och varje lag ska erhålla en poäng. Matchen fortsätter med en övertidsperiod med gällande sudden death-reglemente.
- c) Laget som vinner i övertidsperioden ska erhålla en extra poäng.
- d) Om inget lag gör mål under övertidsperioden tillämpas straffslagsavgörande.
- e) Laget som vinner straffslagsavgörandet ska erhålla en extra poäng.
- f) I en slutspelsmatch där en vinnare ska utses, ska matchen fortsätta med en sudden death övertidsperiod. Om inget mål görs under övertidsperioden ska straffslagsavgörande utse vinnaren.
- g) Om inget mål görs under övertidsperioden kan straffslagsavgörande utse vinnaren enligt administrerande förbunds fastställda bestämmelser.

- Med hänsyn till målvakterna får denne bytas efter varje genomfört straffslag. Detta gäller dock inte om straffslaget ska göras om, då samma målvakt måste vakta målet samtidigt som samma spelare ska lägga om straffslaget tills det att detta straffslag är avslutat.
- När en spelare och målvakt har utsetts av sina coacher för att utföra ett straffslag/vakta målburen, får inte spelaren och/eller målvakten bytas ut om straffslaget ska göras om pga. att någon förseelse eller regelöverträdelse begåtts av målvakten. Spelaren och/eller målvakten får dock byta om de skulle bli skadade och inte kan delta i straffslaget. I detta fall kan coachen utse en ny spelare att lägga straffen eller en ny målvakt att vakta målburen.
- Ingen musik får spelas under en timeout.
- Sudden death innebär att overtime-perioden är avgjord när ett lag gör det första målet.

440 – NEDSLÄPP – Face-offs

- a) Ett nedsläpp ska utföras vid varje periods början och efter varje stopp i spelet.
- b) Alla nedsläpp ska enbart utföras på någon av de nio tekningspunkterna.
- c) Nedsläpp ska utföras på mittpunkten:
 1. Vid periodstart,
 2. Efter att mål gjorts,
 3. Efter en felaktig icingavblåsning,
 4. För tidigt byte av målvakt, om inte annat anges i reglerna (Regel 411e).
- d) Om ett spelstopp orsakats av en anfallande spelare i hans anfallszon ska nästföljande nedsläpp ske på närmaste tekningspunkt i neutrala zonen. Om två regelöverträdelser är anledningen till spelstoppet (t.ex. spela pucken med hög klubba och avsiktlig offside) ska nästföljande nedsläpp ske på den plats där felande laget får minst fördel.
- e) Om ett spelstopp uppstår i neutrala zonen av någon anledning som inte kan lastas något av lagen ska nästföljande nedsläpp ske på den närmaste tekningspunkten i neutrala zonen. När det är oklart vilken av de fyra tekningspunkterna som är närmast ska den tekningspunkt som ger hemmalaget mest fördel väljas för nästkommande nedsläpp.
- f) När en överträdelse av en regel har begåtts samtidigt av spelare från båda lagen och ett spelstopp uppstår ska nästföljande nedsläpp ske på den närmaste tekningspunkten i den zonen.
- g) När spelare ådrar sig utvisningar under ett spelstopp, vilket resulterar i att ett lag får en utvisning uppsatt på matchklockan, ska nästföljande nedsläpp ske på någon av de två punkterna i felande lags ytterzon.

Det finns fem undantag för tillämpning av denna regel:

1. En utvisning är utdömd efter att mål gjorts – nedsläpp på mittpunkten,
2. En utvisning är utdömd efter periodslut eller före periodens början – nedsläpp på mittpunkten,
3. Försvarande lag har blivit ådömda ett mindre straff och anfallande lagets backar åker in i anfallszonen nedanför yttre kanten på tekningscirkelarna vid ett gruff eller bråk – nedsläpp i neutral zon,
4. Laget som inte blivit utvisat spelar pucken till icing – nedsläpp i neutral zon utanför blålinjen för det lag som spelat pucken till icing,
5. För tidigt byte av målvakt vid avvaktande utvisning – nedsläpp på mittpunkten eller där icke felande lag får störst fördel beroende på puckens placering då felande lag fått kontroll på pucken och spelet stoppats. (Regel 411e)

De nio tekningspunkterna

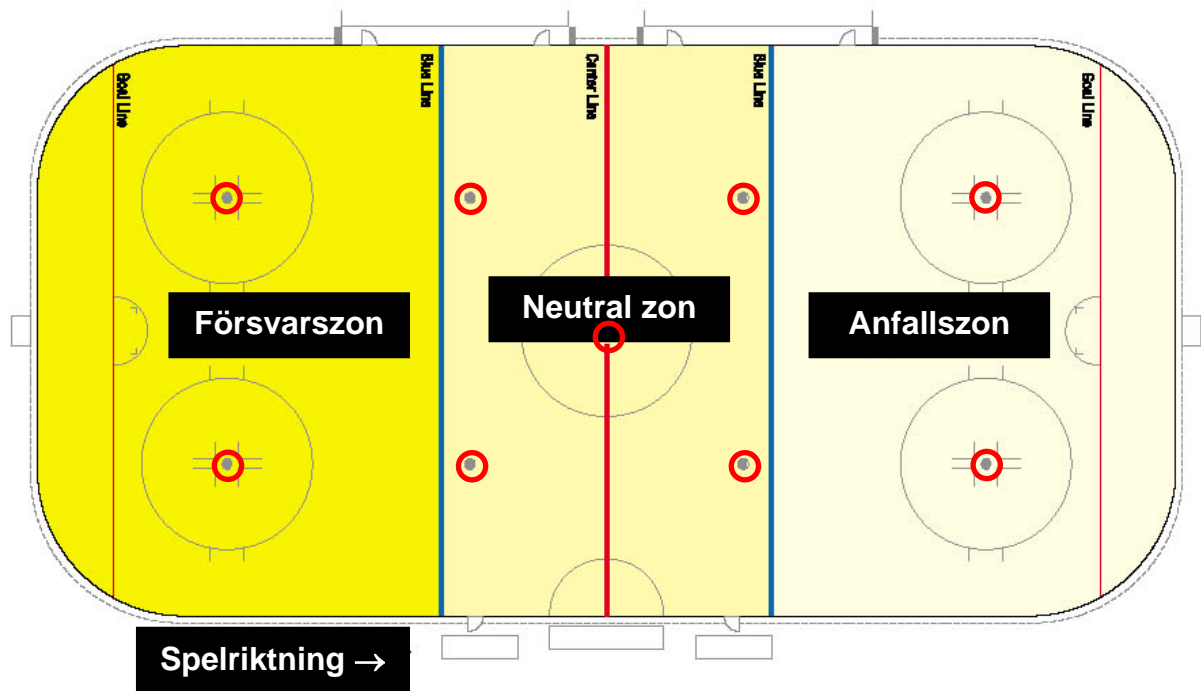

- Om spelet stoppas av någon orsak som inte täcks av reglerna, ska nästkommande nedsläpp ske på närmaste tekningspunkt utifrån var spelet stoppades.

- h) När ett spelstopp uppstår mellan ytterzonens tekningspunkter och kortsidan av spelplanen, ska pucken släppas på den tekningspunkt i ytterzonen som är närmast den plats där spelet stoppades under förutsättning att ingen annan regel ska tillämpas.
- i) När ett mål gjorts genom att pucken reflekterats på en funktionär, som befunnit sig i försvarszonen, och in i mål ska målet underkännas och nästkommande nedsläpp ska ske på någon av tekningspunkterna i försvarszonen.
- j) När ett spelstopp sker som inte finns nämnt i regelboken, ska nästföljande nedsläpp ske på den närmaste tekningspunkten i den zonen där spelet stoppades.
- k) Om en eller båda av anfallande lagets försvarare, som står som "point player", eller någon från avbytarbänken inkommande spelare, åker in i anfallszonen nedanför yttre kanten på tekningscirkelarna vid ett spelstopp med bråk, gruff eller slagsmål ska nästkommande nedsläpp ske på närmaste tekningspunkt i neutrala zonen. Denna regel tillämpas även när spelet stoppats för att pucken spelats med hög klubba.
- l) Vid överträdelse av regel 411e (för tidigt målvaktsbyte) ska nästkommande nedsläpp ske på mittpunkten om pucken är på felande lags anfallshalva. Stoppas spelet när pucken befinner sig före rödlinjen på felande lags försvarshalva ska nedsläppet ske på den närmaste tekningspunkten där spelet stoppades.
- m) När spelet stoppas för en skadad spelare ska nästkommande nedsläpp ske på den närmaste tekningspunkt utifrån var pucken befann sig. Om den skadade spelarens lag har pucken i sin anfallszon vid avblåsning ska nästkommande nedsläpp ske på den närmaste tekningspunkten i neutrala zonen. Om den skadade spelaren befinner sig i sin försvarszon och det anfallande laget har pucken i sin anfallszon vid avblåsning ska nästkommande nedsläpp ske på den närmaste tekningspunkten i den skadade spelarens försvarszon.

442 – UTFÖRANDE AV NEDSLÄPP – Procedure for conducting face-offs

- a) Domaren eller linjemannen ska släppa pucken mellan de två i nedsläppet deltagandes klubbor.
- b) Spelarna ska vara placerade mitt emot varandra och vara vända mot respektive kortsarg. De ska vara placerade på ungefär en klubblängds avstånd ifrån varandra och med klubbladet på isen i det vita fältet i tekningspunkten.
- c) Spelaren i det anfallande laget ska på sin anfallsplanhalva först placera sin klubba på isen tätt följd av spelaren i det försvarande laget.
- d) Hursomhelst, när nedsläpp sker på mittpunkten ska spelaren i bortalaget först placera sin klubba på isen.

- Funktionären ska inte blåsa i visselpipan då spelet startas.
- Inget byte av spelare ska tillåtas förrän nedsläppet utförts och spelet startats, förutom när utvisning utdömts som påverkar numerären på isen.
- Om den spelare som ska utföra nedsläppet inte omedelbart intar sin rätta position när har får direktiv om detta av domaren eller linjemännen, ska funktionären visa bort spelaren från nedsläppet och ersätta honom med en lagkamrat som är på isen.
- Om en spelare åker in i tekningscirkeln ska domaren eller linjemannen blåsa i visselpipan och göra om nedsläppet, utom om det icke felande laget får kontroll över pucken.
- Domaren ska utdöma tillhörande utvisning(ar) för överträdelser gjorda av spelaren.

450 – OFFSIDE - Offsides

- a) Spelare i det anfallande laget får inte komma före pucken in i deras anfallszon.
- b) De avgörande faktorerna vid bedömning av offside är:
 1. Spelarens skridskors placering – spelare är offside när båda skridskorna är helt över blålinjen i hans anfallszon innan pucken helt passerat linjen,
 2. Puckens placering – hela pucken måste ha passerat hela blålinjen in i anfallszonen.
 3. Om en spelare snurrar 360° med pucken och därmed korsar blålinjen före pucken medan han åker baklänges, är spelaren inte offside under förutsättning att spelaren har båda sina skridskor i neutrala zonen och har full kontroll på pucken innan han passerar blålinjen.
- c) Vid överträdelse av denna regel ska spelet stoppas och nedsläppet utföras:
 1. På närmaste tekningspunkten i den neutrala zonen om pucken förts över blålinjen av en anfallande spelare,
 2. På den närmaste tekningspunkten därifrån pucken ursprungligen sköts eller passades över blålinjen av en anfallande spelare.
 3. På någon av tekningspunkterna i felande lags försvarszon, om pucken sköts eller passades av anfallande spelare från sin försvarszon,
 4. På tekningspunkten i det anfallande lagets försvarszon om, enligt linjemannens eller domarens uppfattning, en spelare avsiktligt orsakat en avsiktlig offside.

451 – AVVAKTANDE OFFSIDE – Delayed offside procedure

Om en anfallande spelare kommer före pucken in i anfallszonen, men en försvarsspelare kan spela pucken, ska linjemannen sträcka upp sin arm för att indikera avvaktande offside, utom om pucken skjutits mot mål och orsakat målvakten att spela pucken.

Linjemannen ska ta ned sin arm för att visa att offsidan upphört och låta spelet gå vidare om:

1. Det försvarande laget antingen passar eller för pucken ut i den neutrala zonen,
2. Alla anfallande spelare omedelbart rensar anfallszonen genom att med skridskorna ta kontakt med blålinjen.

- Om en försvarande spelare åker med eller passar pucken in i sin försvarszon, medan en anfallande spelare befinner sig i offsideposition, ska ingen offside dömas.
- En avsiktlig offside är gjord för att få ett stopp i spelet, oavsett anledning.

Passningsoffside-situationer

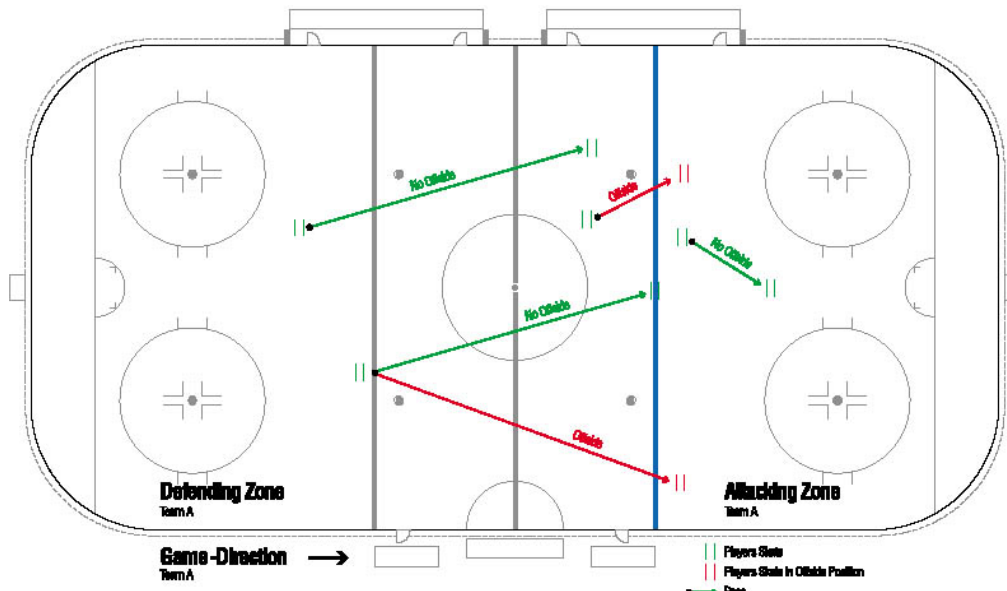

- Anfallszonen måste vara helt rensad från anfallande spelare innan den avvaktande offsidan kan upphöra om pucken fortfarande är i anfallszonen.
- "Omedelbart" betyder att den anfallande spelaren inte nuddar pucken, försöker återta en förlorad puck eller tvingar den försvarande puckhållaren ytterligare längre ner i anfallszonen.
- I det andra fallet, när linjemannen tar ned sin arm, får anfallande spelare återvända in i sin anfallszon.

460 – ICING – Icing the puck

- a) För användning av denna regel delar mittlinjen planen i två halvor. Punkten där laget, som innehar pucken, sist varit i kontakt med pucken ska användas för att avgöra om icing uppstått eller inte.
- b) Skulle någon spelare i ett lag, som är lika många eller numerärt flera än motståndaren, skjuta, slå eller returnera pucken från sin egen planhalva över motståndarnas mållinje, ska spelet stoppas för icing.
- c) Nedsläppet ska ske på den tekningspunkt, i det felande lagets försvarszon, som är närmast där det felande laget senast rörde pucken.
- d) Ingen icing ska dömas om:
 - 1. Pucken går i mål – MÅLET är godkänt,
 - 2. Det felande laget är underlägset i spelarantal när pucken skjuts,
 - 3. Pucken nuddar en motståndare, inklusive målvakten, innan den passerar mållinjen,
 - 4. Pucken går till icing direkt från en spelare som deltar i ett nedsläpp,
 - 5. Enligt linjemannens bedömning, någon spelare i det andra laget, utom målvakten, kan spela pucken innan den passerar mållinjen,
 - 6. Målvakten lämnar sitt målområde eller är utanför sitt målområde och rör sig i riktning mot pucken under en icingsituation,
 - 7. Pucken touchar stolpe eller ribba och fortsätter över mållinjen.
- e) Om spelet stoppas till följd av att ett lag spelat pucken till icing, får felande lag inte byta några spelare förrän spelet återupptagits.
- f) Ett lag som har spelat pucken till icing ska inte tillåtas att byta några spelare förrän spelet har återupptagits. Om spelstoppet för icing sammanfaller med ett reklamavbrott, eller om laget väljer att utnyttja sin timeout, får laget fortfarande inte byta några spelare. Dock har laget rätt att byta ut en spelare som ersatt sin målvakt med en extra utespelare, byta en skadad spelare/målvakt eller om numerären på banan har ändrats pga. en utvisning. Vilka spelare som ska vara på isen fastställs när pucken lämnar spelarens klubba i det felande laget.
- g) Om ett lag byter spelare efter att de spelat pucken till icing ska de först varnas. Vid en andra förseelse ska laget ådömas ett lagstraff. (Regel 412F)

- Om linjemännen felaktigt stoppar spelet för icing, ska efterföljande nedsläpp ske på mittpunkten.
- Syftet med denna del av regeln är att hålla spelet igång och både domaren och linjemännen ska tolka och använda regeln för att åstadkomma detta.
- "Underlägset i spelarantal" betyder att laget, beroende på en eller flera utvisningar, måste spela med färre spelare på isen än motståndarlaget.

Icing-situationer

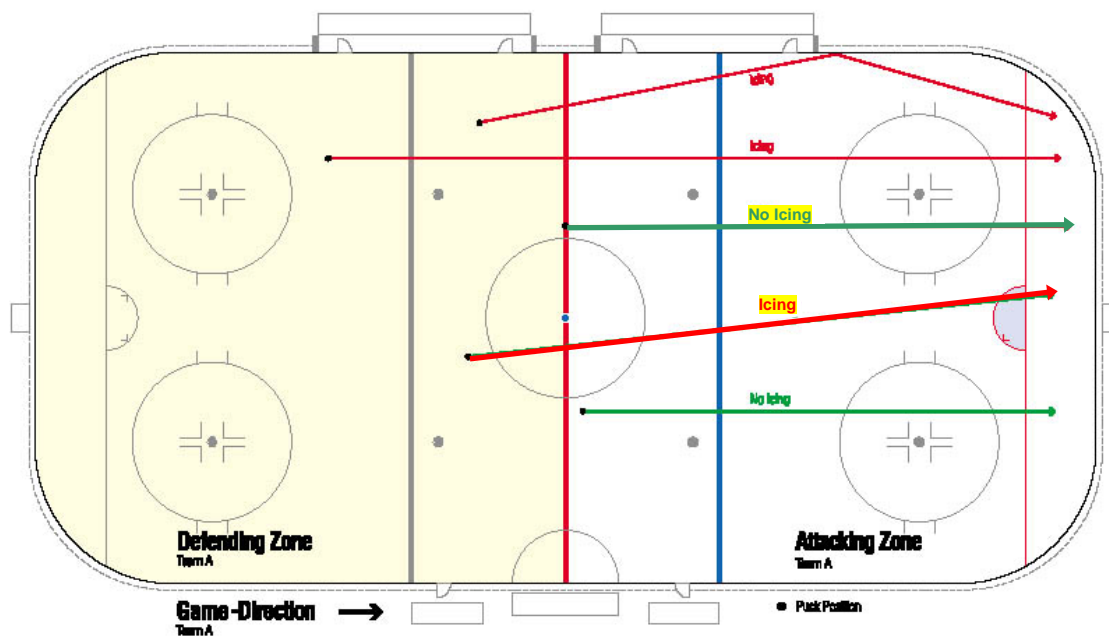

470 – DEFINITION AV ETT MÅL – Definition of a goal

Ett mål ska dömas om:

1. Pucken spelats framifrån, mellan målstolparna, under ribban och helt över mållinjen av en anfallande spelare,
2. Pucken spelats i mål på vilket sätt som helst av en försvarande spelare,
3. Pucken reflekteras i mål från någon del av en anfallande spelare efter ett skott från en annan anfallande spelare,
4. En anfallande spelare blivit fysiskt hindrad av en försvarande spelare i avsikt att få den anfallande spelaren att bli kvar i målområdet och pucken skulle gå i mål medan den hindrade spelaren fortfarande är kvar i målområdet, utom om enligt domarens uppfattning, anfallsspelaren haft tid att ta sig ur målområdet,
5. Pucken ligger lös i målområdet och sedan spelas i mål med klubban av en anfallande spelare,
6. Pucken reflekteras direkt från en anfallande eller försvarande spelares skridsko,
7. En anfallande spelare befinner sig i målområdet när pucken passerar mållinjen och på inget sätt påverkar målvaktens förmåga att göra en räddning, förutom i situationer som beskrivs under regel 471.

471 – UNDERKÄNNANDE AV MÅL – Disallowing a goal

a) Inget mål ska godkännas om:

1. En anfallande spelare avsiktligt sparkar, kastar, spelar pucken med sin hand eller på annat sätt, utom med sin klubba, spelar pucken i mål, även om pucken reflekterats av någon försvarande spelare, målvakt eller funktionär,
2. En anfallande spelare varit i kontakt med pucken med klubban över ribban,
3. Pucken reflekterats direkt i mål från en funktionär,
4. En anfallande spelare står i eller har sin klubba i målområdet när pucken går i mål, utom om han blivit fysiskt hindrad av en försvarande spelares agerande som orsakat honom att vara i målområdet, förutsatt att spelaren inte haft tillräckligt med tid på sig att ta sig ur målområdet,
5. Målburen flyttats från sin normala position eller någon del av målburen lyfts från isen,
6. Anfallande spelare inleder och tar kontakt med målvakten, avsiktligt eller oavsiktligt, när målvakten befinner sig i sitt målområde,
7. Anfallande spelare inleder och tar kontakt med målvakten annat än oavsiktligt, när målvakten befinner sig utanför sitt målområde och mål görs,
8. Anfallande spelare befinner sig i målområdet och på något sätt påverkar målvaktens förmåga att göra en räddning i samband med ett målskott,
9. Målvakten blir knuffad in i målet efter en räddning. Om möjligt ska tillhörande straff utdömas.

b) Om pucken är under en spelare (avsiktligt eller på annat sätt) i eller utanför målområdet, ska inget mål godkännas om det tillkommer genom att spelaren styrs tillsammans med pucken in i mål. Om möjligt ska tillhörande straff eller straffslag utdömas. (Regel 557)

- Endast ett mål till ett lag kan godkännas i samma spelstopp.
- En "lacrosse"-rörelse, dvs. när pucken tas upp på bladet och "kastas" in i målet, är tillåtet under förutsättning att pucken aldrig är över spelarens axelhöjd vid något tillfälle och att pucken vid skottögonblicket inte är över ribbans höjd.

- Inget mål kan underkännas om nedsläpp har skett efter målet.
- Målområdet är definierat som en volym från målområdets area på isen upp till och med målribbans höjd (1.27 m).
- Kontakt, avsiktligt eller oavsiktligt, mellan anfallande spelare och målvakt kan vara med kropp eller klubba.
- Alla beslut ska strikt baseras på domarens bedömning.

472 – MÅL- OCH PASSNINGSPÖÄNG – Goal and assist awarded to the player

- a) Mål ska krediteras den spelare som spelat pucken in i motståndarnas mål.
- b) Varje mål krediteras med en poäng i spelarstatistiken.
- c) När ett mål gjorts ska passning (assist) krediteras den eller de spelare som sist spelade pucken före målgöraren.
- d) Högst två passningar kan utdelas vid ett mål.
- e) Varje passning krediteras med en poäng i spelarstatistiken.

480 – PUCKEN UTANFÖR BANAN – Puck out of bounds

När pucken spelas ut från banan eller slår mot något hinder annat än sargen, skyddsglasat eller tillåtna hinder, ska spelet stoppas och nedsläpp ska ske på närmaste tekningspunkt där pucken sist spelades eller berördes av en spelare, såvida inget annat föreskrivs i dessa regler.

481 – PUCK PÅ NÄTET – Puck on the net

När pucken fastnar i nätet på utsidan av målet i mer än tre sekunder eller blockeras mot målet mellan motspelare, ska domaren stoppa spelet och efterföljande nedsläpp göras:

1. På den närmaste tekningspunkten i ytterzonen om, enligt domarens bedömning, spelstoppet orsakats av en försvarande spelare.
2. På den närmaste tekningspunkten i den neutrala zonen om, enligt domarens bedömning, spelstoppet orsakats av en anfallande spelare.

482 – PUCKEN SKYMMES FÖR DOMAREN – Puck out of sight

Skulle en spelare skymma pucken för domaren eller ofrivilligt falla över pucken, så att domaren inte ser den, ska domaren omedelbart stoppa spelet. Nedsläppet ska ske på den närmaste tekningspunkten från den plats där spelet stoppades, såvida inget annat föreskrivs i reglerna.

483 – OTILLÅTEN PUCK – Illegal puck

Om, vid något tillfälle under spelets gång, en annan puck än den som är i spel kommer in på banan, ska spelet inte stoppas förrän anfalllet, som då pågår, är slutfört genom byte av puckinnehavet.

484 – PUCKEN TRÄFFAR EN FUNKTIONÄR – Puck striking an official

Spelet ska inte stoppas då pucken träffar en funktionär, utom när pucken gått in i mål.

- Spelare kan endast få en poäng vid ett mål.
- **Två passningspoäng kan ges när mål görs efter målvaktsretur.**
- I händelse av ett uppenbart fel i utdelandet av poäng för mål och passning ska felet omedelbart rättas till, men ingen ändring får göras efter att domaren signerat matchprotokollet.

490 – STOPPA/PASSA PUCKEN MED HÄNDERNA – Stopping/Passing the puck with hands

En spelare ska tillåtas stoppa eller slå pucken i luften med öppen hand eller slå den utmed isen med sin hand, förutom om enligt domarens uppfattning, spelaren avsiktligt dirigerat pucken till en lagkamrat eller får en klar fördel av tilltaget. En spelare är även tillåten att fånga pucken i luften, men måste genast släppa ner den på isen. Om han fångar pucken och åker med den, oavsett om det är för att undvika en tackling eller för att få en fördel gentemot motståndaren, ska spelaren ådömas:

- Mindre straffet (Regel 559) (2)

- a) Om en lagkamrat till en sådan spelare får kontroll över pucken i neutral zon, ska spelet stoppas och nedsläpp ske på den plats, antingen där förseelsen skedde eller där spelstoppet uppstod, beroende på var det felande laget får minst fördel.
- b) Om en lagkamrat till en sådan spelare får kontroll över pucken i sin försvarszon, ska domaren inte stoppa spelet, förutsatt att handpassningen är slutförd innan spelaren och pucken lämnar zonen.

Dock, när pucken passas med handen från en spelare i neutrala zonen till en lagkamrat i försvarszonen, ska domaren stoppa spelet. Nedsläpp ska ske på den närmaste tekningspunkten i felande lags försvarszon.

- c) Om en lagkamrat till en sådan spelare får kontroll över pucken i sin anfallszon, ska domaren stoppa spelet och nedsläpp ske på närmaste avslagspunkt i den neutrala zonen.
- d) Ett mål ska underkännas om pucken spelades i mål med handen, även om pucken reflekterades in i mål från någon spelares kropp eller klubba, målvakt eller funktionär.

492 – SPEL MED HÖG KLUBBA – High sticking the puck

- a) Att stoppa eller slå pucken med klubban över axelhöjd är förbjudet. Spelet ska stoppas, utom om:
1. Pucken slås till en motståndare, i vilket fall spelet ska fortgå och domaren ska visa tecknet wash-out,
 2. En spelare i det försvarande laget slår pucken in i sitt eget mål, i vilket fall mål ska dömas.
- b) Om en anfallande spelare spelat pucken med hög klubba i sin anfallszon ska nedsläpp ske på närmaste tekningspunkt i den neutrala zonen.
- c) Om en spelare spelar pucken med hög klubba i den neutrala zonen eller i försvarszonen ska nedsläpp ske på den närmaste tekningspunkten i felande lags försvarszon.
- d) Inget mål kan göras när en anfallande spelare träffar pucken med sin klubba över målribbens höjd. Avgörande faktor är om pucken träffar en del av klubban som är över ribbens höjd och som sedan styr in pucken i mål.

493 – ÅSKÅDARES INBLANDNING – Interference by spectators

- a) Om någonting kastas in på isen och därigenom hindrar spelets gång, ska domaren stoppa spelet och nedsläpp ska ske på den närmaste tekningspunkten där spelet stoppades.
- b) Om en spelare hålls fast eller hindras av en åskådare ska domaren eller linjemannen stoppa spelet. Om den fasthållne eller hindrade spelarens lag innehar pucken, ska anfallet fullföljas innan spelet stoppas.

Händelsen ska rapporteras till administrerande förbund.

AVDELNING 5 – STRAFF

500– STRAFF - DEFINITIONER OCH TILLVÄGAGÅNGSSÄTT – Penalties - definition and procedures

Straffen är indelade i följande kategorier och tid som ska avtjänas:

- | | |
|-----------------------------------|----------|
| 1. MINDRE STRAFF | (2 min) |
| 2. LAGSTRAFF | (2 min) |
| 3. STÖRRE STRAFF | (5 min) |
| 4. MISCONDUCT PENALTY | (10 min) |
| 5. GAME MISCONDUCT PENALTY | (GM) |
| 6. MATCH PENALTY | (MP) |
| 7. STRAFFSLAG | (PS) |

Alla straff ska utmätas i effektiv speltid.

1. Straff utdömda efter matchens slut ska av domaren rapporteras i matchprotokollet.
2. Vissa regler säger att lagledaren eller tränaren ska uppge en spelare som ska avtjäna ett straff. Om de vägrar att göra det har domaren rätt att utse vilken spelare som helst i det felande laget till att avtjäna straffet.
3. När Mindre eller Större straff för två spelare i samma lag tar slut samtidigt, ska lagkaptenen i laget meddela domaren vilken spelare som ska återvända till isen först. Domaren ska sedan instruera protokollföraren enligt detta.
4. Game Misconduct penalty ska protokollföras 20 minuter på den bestraffade spelaren eller målvakten. För Match penalty ska 25 minuter protokollföras på den bestraffade spelaren eller målvakten.
5. Vid alla Match penalties:
 - Har domaren skyldighet att omedelbart rapportera händelsen till administrerande förbund,
 - Är den straffade automatiskt avstängd i nästkommande match i samma serie (gäller även omspels- och kvalmatch).
6. Vid alla Game Misconduct penalties och Match penalties har domaren skyldighet att omedelbart rapportera händelsen till administrerande förbund.



TABELL - DE OLIKA STRAFFEN

Straff	Spelare		Målvakter		Anmärkningar		
	Spelare utvisad i	Avtjänas på utvisningsbänken av	Målvakt utvisad i	Avtjänas på utvisningsbänken av	Bokförs i protokollet	Observationer	Kvittning
MINDRE STRAFFET	2 min	Felande spelare	-	Spelare på isen	2 min	Kan upphöra vid mål	Kan förekomma
LAGSTRAFF	2 min	Spelare på isen	Inte möjligt	-	2 min	Kan upphöra vid mål	Kan förekomma
STÖRRE STRAFFET (+GM)	Resten av matchen	Valfri spelare, utom den felande, avtjänar 5 min	Resten av matchen	Spelare på isen avtjänar 5 min	5 min (+ 20 min GM)	Innebär automatiskt Game Misconduct	Kan förekomma
MISCONDUCT PENALTY	10 min	Felande spelare	-	Spelare på isen	10 min	-	-
GAME MISCONDUCT PENALTY	Resten av matchen	Ingen	Resten av matchen	Ingen	20 min	-	-
MATCH PENALTY	Resten av matchen	Valfri spelare, utom den felande, avtjänar 5 min	Resten av matchen	Spelare på isen avtjänar 5 min	25 min	Rapport	Kan förekomma
STRAFFSLAG	-	-	-	-	P-SHOT	-	-

501 – MINDRE STRAFF – Minor penalty

Vid MINDRE straffet ska spelare, förutom målvakten, utvisas från isen i två minuter och ingen ersättare får insättas.

502 – LAGSTRAFF – Bench minor penalty

- a) Vid utdömande av ett lagstraff ska en spelare som befann sig på isen när förseelsen skedde, förutom målvakten, i det felande laget utses av lagledaren eller tränaren genom lagkaptenen att avtjäna två minuter och ingen ersättare får insättas.
- b) Om, medan ett lag är underlägset i spelarantal på banan, beroende på ett eller flera Mindre straff eller Lagstraff och det andra laget gör ett mål, ska det först påbörjade av dessa straff automatiskt upphöra, såvida inte straffet utdömdes samtidigt som ett Mindre straff eller Lagstraff mot en spelare i det andra laget. Om så är fallet ska nästa Mindre straff eller Lagstraff upphöra om mål görs mot detta lag och laget är underlägset i spelarantal på banan.

503 – STÖRRE STRAFF – Major penalty

Vid utdömandet av STÖRRE straffet ska spelare, inklusive målvakter, automatiskt utvisas för resten av matchen (Game Misconduct penalty). En ersättare får återinträda i spelet efter fem minuter.

504 – MISCONDUCT PENALTY – Misconduct penalty

- a) För sitt första MISCONDUCT penalty ska spelare, förutom målvakten, utvisas i tio minuter. En annan spelare får omedelbart ersätta den utvisade spelaren på isen. Den spelare vars Misconduct penalty utgått ska stanna kvar på utvisningsbänken till nästa stopp i spelet.
- b) För sitt andra MISCONDUCT penalty ska spelare, inklusive målvakten, automatiskt utvisas för resten av matchen (Game Misconduct penalty). En ersättare får omedelbart insättas för spelaren.

505 – GAME MISCONDUCT PENALTY – Game Misconduct penalty

Vid GAME MISCONDUCT penalty ska spelare, inklusive målvakt och ledare, utvisas från banan och beordras till omklädningsrummet för resten av matchen. En ersättare får omedelbart insättas för spelaren eller målvakten.

507 – MATCH PENALTY – Match penalty

Vid MATCH penalty ska spelare, målvakt eller ledare utvisas från banan och beordras till omklädningsrummet för resten av matchen. En ersättare får återinträda i spelet efter fem minuter.

- När en spelare ådömts Mindre och Större straffet samtidigt, ska det Större straffet avtjänas först. Detta tillämpas när båda straffen är utdömda på SAMMA spelare (Regel 513).

- Den utsedda spelaren ska omgående ta plats på utvisningsbänken och avtjäna straffet som om det vore ett Mindre straff utdömt på honom.
- Med underlägset i spelarantal menas att, beroende på en eller flera utvisningar, laget spelar i numerärt underläge i förhållande till motståndarlaget på isen vid den tidpunkt målet görs.
- Regeln gäller inte när mål gjorts på straffslag.
- INGEN utvisning utdömd i samband med ett straffslag, före eller efter, eller ett straff som avtjänas på utvisningsbänken, ska upphöra eller strykas efter mål som gjorts genom ett straffslag.

- När en spelare ådömts Mindre och Större straffet samtidigt, ska det Större straffet avtjänas först. Detta tillämpas när båda straffen är utdömda på SAMMA spelare (Regel 513).

- När en spelare ådömts ett Mindre eller Större straff och Misconduct penalty samtidigt, ska laget omedelbart placera en ersättare på utvisningsbänken för att avtjäna det Mindre eller Större straffet.

- Game Misconduct penalty innebär inte automatiskt avstängning, förutom i den aktuella matchen, men administrerande förbund kan avstänga spelaren från deltagande i kommande matcher.
- En spelare som ådrar sig ett andra Game Misconduct penalty, under en och samma IIHF-turnering, ska stängas av i nästkommande match i den turneringen.

- Spelaren/målvakten/ledaren ska beordras till omklädningsrummet och en ersättare får återinträda i spelet efter fem minuters speltid.
- Domaren har skyldighet att omedelbart rapportera händelsen till administrerande förbund.
- Den spelare, målvakt eller ledare som ådöms Match penalty är automatiskt avstängd i nästkommande match i samma serie (gäller även omspels- och kvalmatch).



508 – STRAFFSLAG – Penalty Shot

- a) Fem omständigheter krävs för att ett straffslag ska utdömas om en spelare hindras otillåtet bakifrån:
 1. Förseelsen måste ske när pucken är utanför spelarens försvarszon (helt över den blå linjen).
 2. Den anfallande spelaren måste ha puckinnehavet och kontroll på pucken.
 3. Den anfallande spelaren måste ha hindrats otillåtet bakifrån.
 4. Den anfallande spelaren måste ha gått miste om en rimlig målchans.
 5. Den anfallande spelaren med puckinnehavet och pucken under kontroll har ingen annan försvarare att passera annan än målvakten.
- b) Ett straffslag kan utdömas i de situationer en målvakt begår en förseelse mot en spelare i en frilägessituation, oavsett om förseelsen sker bakifrån eller inte.
- c) Om förseelsen innehåller något annat straff ska både straffslaget och straffet utdömas, oavsett om straffslaget resulterar i ett mål eller inte.

509 – TILLVÄGAGÅNGSSÄTT VID STRAFFSLAG – Penalty shot procedure

- a) I de situationer när en spelare är fri och domaren utdömer ett straffslag, ska den spelaren som blev av med sitt friläge utföra straffslaget. Om spelaren blivit skadad i friläget ska lagkaptenen välja någon icke utvisad spelare som befann sig på isen vid tidpunkten då förseelsen skedde som ska utföra straffslaget.
- b) I de fall när det inte går att identifiera vilken spelare som blev av med sitt friläge ska tränaren eller lagkaptenen i det icke felande laget välja någon icke utvisad spelare, som befann sig på isen när förseelsen skedde, och rapportera numret till domaren vem som ska utföra straffslaget.
- c) Domaren ska via speakern meddela spelarens namn och nummer. Spelaren får inte avtjäna ett straff eller ha ådömts ett uppskjutet straff.
- d) Spelarna i båda lagen ska lämna isen och befinna sig i respektive spelarbås.
- e) Domaren ska placera pucken på mittpunkten. Enbart en målvakt får vara försvarare vid ett straffslag.
- f) Målvakten måste stanna i sitt målområde tills spelaren rört pucken.
- g) Spelaren ska, efter signal från domaren, spela pucken, åka mot motståndarnas mållinje och försöka göra mål på målvakten.
- h) Om en spelare missar att ta med sig pucken och den ligger kvar orörd på mittpunkten kan spelaren vända och åka tillbaka och fortsätta straffslaget.
- i) Så snart pucken skjutits ska straffslaget anses avslutat och inget mål kan göras på ett andra skott av något slag.
- j) Om mål görs, ska det efterföljande nedsläppet utföras på mittpunkten.
- k) Om inget mål görs, ska nedsläpp ske på någon av tekningspunkterna i den ytterzon där straffslaget utfördes.

- INGEN utvisning utdömd i samband med ett straffslag, före eller efter, eller ett straff som avtjänas på utvisningsbänken, ska upphöra eller strykas efter mål som gjorts genom ett straffslag.
- Om förseelsen på vilken Straffslaget baserats sker under ordinarie speltid, ska Straffslaget utdömas och utföras omedelbart på vanligt sätt, oavsett om domaren avvaktar så att ordinarie speltid hinner upphöra i någon period.
- Om målvakten lämnar sitt målområde innan spelaren rört pucken, eller begår någon förseelse, ska domaren sträcka upp sin arm och låta straffslaget slutföras. Om skottet misslyckas ska han låta Straffslaget göras om.
- Om målvakten lämnar målområdet för tidigt:
 - Första gången: Varning och nytt Straffslag,
 - Andra gången: Misconduct penalty på målvakten och nytt Straffslag,
 - Tredje gången: Tilldömt mål.
- Målvakten får försöka hindra skottet på vilket sätt som helst, utom genom att kasta sin klubba eller något föremål, i vilket fall ett mål ska tilldömas.
- Om spelare i det felande laget, när Straffslaget utförs, genom någon handling skulle störa den som utför Straffslaget och därigenom skottet skulle misslyckas, ska domaren låta spelaren lägga om straffslaget och ådöma den felande spelaren Misconduct penalty.
- Den tid som åtgår för utförandet av straffslag ska inte inräknas i ordinarie speltid i någon period.
- Det är tillåtet för en spelare att göra en "360 snurr" under ett straffslag så länge puck och spelare kontinuerligt rör sig framåt mot målet.
- Om två straffslag utdöms för samma lag i samma spelstopp (två olika förseelser) kan enbart ett mål göras i detta spelstopp. Om det första straffslaget renderar i ett mål ska det andra straffslaget inte utföras, men den andra förseelsen ska avtjänas av den felande spelaren.
- Att ta upp pucken på bladet (som lacrosse) ovanför axelhöjd är inte tillåtet och straffslaget ska avbrytas.
- Om detta inträffar under ett straffslag eller straffslagsavgörande ska domaren avbryta straffslaget och straffslaget anses vara förverkat.
- När en spelare/målvakt har utsetts av respektive tränare att utföra ett straffslag/försvara sitt mål, ska denna spelare och/eller målvakt inte tillåtas att bytas om straffslaget ska göras om beroende på en förseelse begången av målvakten. Om spelaren och/eller målvakten ådrar sig en skada i denna situation får respektive tränare utse en ny spelare att lägga straffen och ny målvakt att vakta målet.

510 – TILLÄGGSBESTRAFFNINGAR – Supplementary discipline

Som tillägg till bestraffningar utdömda enligt dessa regler kan administrerande förbund, när som helst efter matchens slut, utreda varje incident och utdöma ytterligare bestraffningar för någon förseelse som begåtts på eller utanför banan före, under eller efter matchen, oavsett om sådan förseelse bestraffats av domaren.

511 – TILLVÄGAGÅNGSSÄTT VID MÅLVAKTSUTVISNING – Goalkeeper penalty procedure

En målvakt åker aldrig till utvisningsbänken.

- a) För Mindre straffet eller för ett första Misconduct penalty utdömt på målvakten:
 1. Målvakten fortsätter spela.
 2. Hans utvisning avtjänas av någon annan spelare i hans lag som var på isen när spelet stoppades och som utsetts av lagledaren eller tränaren genom lagkaptenen.
- b) Vid Större straffet, Game Misconduct eller Match penalty ska målvakten utvisas för resten av matchen. Han ska ersättas av reservmålvakten, om sådan finns tillgänglig, eller annars av en lagkamrat som ska få tio minuter på sig för omklädnad till komplett målvaktsutrustning.
- c) I händelse av Större straffet eller Match penalty ska 5 minuters-straffet avtjänas av en spelare i hans lag som var på isen när spelet stoppades och som utsetts av lagledaren eller tränaren genom lagkaptenen.

512 – KVITTADE STRAFF – Coincidental penalties

- a) När ett lika antal identiska straff (Mindre, Större eller Match) är utdömda på båda lagen i samma spelstopp, ska dessa straff klassas som KVITTADE STRAFF.
- b) När sådana straff utdömts ska omedelbart ersättare sättas in på banan för dessa straff och straffen ska inte räknas som uppskjutna straff.
- c) I de fall spelarna ska vara kvar i matchen ska de inta sina platser på utvisningsbänkarna och får inte lämna dessa förrän i första spelstoppet efter att deras respektive strafftid utgått.

Det finns **BARA ETT UNDANTAG TILL DENNA REGEL:**

- d) När båda lagen spelar med **FULLT MANSKAP** på isen, får **INGA ERSÄTTARE** sättas in om endast **ETT** Mindre straff utdömts på **EN** spelare i **VARJE LAG I SAMMA SPELSTOPP**.

- Alla straff utdöma på målvakten, oavsett vem som avtjänar straffet, ska bokföras på målvakten.
- Något tilläggsstraff som ådömts på målvakten i samma spelstopp ska avtjänas av en annan spelare i hans lag som var på isen när spelet stoppades.

- Vid tillämpningen av denna regel räknas Mindre straff och Lagstraff som identiska.

513 – UPPSKJUTNA STRAFF – Delayed penalties

Den här regeln tillämpas enbart när Mindre straff, Lagstraff, Större straff eller Match Penalties är inblandade.

- a) Om en tredje spelare i något av lagen ådöms ett straff medan två spelare i hans lag avtjänar straff, ska hans straff inte påbörjas förrän strafftiden för någon av de två andra spelarna utgått.
- b) Spelaren ska bege sig till utvisningsbänken, men får ersättas på isen av en lagkamrat.
- c) När ett lag har tre eller flera spelare som avtjänar straff samtidigt och på grund av regeln för uppskjutna straff har en ersättare för den tredje spelaren på isen, får ingen av de tre utvisade spelarna återvända till isen förrän spelet stoppats, förutom om vid utgången av straffet det straffade laget är tillåtet att ha fler än fyra spelare på isen, inkluderat målvakten, i vilket fall de straffade spelarna ska tillåtas återvända i straffens ordning.

514 – AVVAKTANDE STRAFF – Calling of penalties

Skulle en förseelse mot reglerna begås som ska orsaka en utvisning:

- a) Om den felande spelarens lag är i besittning av pucken ska domaren omedelbart blåsa i pipan och utdöma straffet. Nedsläppet ska utföras på någon av tekningspunkterna i felande lags försvarszon.
- b) Om den felande spelarens lag inte är i besittning av pucken, ska domaren markera utvisningen genom att sträcka upp sin arm, men inte blåsa av spelet förrän felande laget har fått kontroll på pucken och då bestraffa den felande spelaren.
- c) Om, efter att domaren sträckt upp sin arm, icke felande lag gör självmål ska målet godkännas och utvisning utdömas på vänligt sätt.
- d) Om, efter att domaren sträckt upp sin arm, ett mål görs av det icke felande laget, ska målet godkännas och det första Mindre straffet ska inte utdömas. Alla andra straff ska utdömas. Om det felande laget redan är underlägset i spelarantal på banan, ska det första Mindre straffet eller Lagstraffet som avtjänas upphöra, medan alla andra straff som utdömdes ska avtjänas.

- Om strafftiden för två spelare i samma lag tar slut samtidigt, ska lagkaptenen meddela domaren vilken av spelarna som ska återvända till isen först. Domaren ska meddela protokollföraren detta.
 - När ett Mindre och ett Större straff är utdömda samma tid på två eller flera spelare i samma lag, ska protokollföraren notera att Mindre straffet ska avtjänas först.
 - Detta uppstår även när två straff är utdömda på OLIKA spelare (Regel 501).
-
- Att anfallet slutförts av ett lag i besittning av pucken betyder att pucken måste vara under kontroll eller vara avsiktligt dirigerad av en spelare eller målvakt i motståndarlaget eller vara blockerad.
 - Ingen retur från någon spelare i motståndarlaget, eller från målet eller sargen ska leda till att anfallet slutförts.
 - Om domaren markerat en förseelse med handen, men innan han blåst av spelet, pucken skulle gå i mål hos icke felande laget orsakat på något sätt av felande lag, ska målet inte godkännas och straff utdömas.

FÖRSEELSER MOT SPELARE

520 – VÅLDSAM TACKLING MOT SARGEN – Boarding

a) En spelare som kroppstacklar, armbågstacklar, otillåtet tacklar eller ”trippar” en motståndare så att motståndaren våldsamt kastas mot sargen, ska efter domarens omdöme ådömas:

- Mindre straffet, (2)
eller
- Större straffet + automatiskt Game Misconduct penalty, (5+GM)
eller
- Match penalty (MP)

b) En spelare som med boarding skadar sin motståndare ska, efter domarens omdöme ådömas:

- Större straffet + automatiskt Game Misconduct penalty, (5+GM)
eller
- Match penalty (MP)

521 – BUTT-ENDING – Butt-ending

a) En spelare som försöker butt-enda en motståndare ska ådömas:

- Dubbla Mindre straffet + Misconduct penalty (2+2+10)

b) En spelare som butt-endar en motståndare ska ådömas:

- Större straffet + automatiskt Game Misconduct penalty, (5+GM)
eller
- Match penalty (MP)

c) En spelare som skadar en motståndare med butt-ending ska ådömas:

- Match penalty (MP)

522 – OTILLÅTEN TACKLING – Charging

a) En spelare som åker på, hoppar på eller otillåtet tacklar en motståndare ska efter domarens omdöme ådömas:

- Mindre straffet, (2)
eller
- Större straffet + automatiskt Game Misconduct penalty, (5+GM)
eller
- Match penalty (MP)

b) En spelare som med charging skadar sin motståndare ska efter domarens omdöme ådömas:

- Större straffet + automatiskt Game Misconduct penalty, (5+GM)
eller
- Match penalty (MP)

523 – TACKLING BAKIFRÅN – Checking from behind

a) En spelare som åker på, hoppar på, otillåtet tacklar eller på något sätt träffar motståndaren bakifrån ska efter domarens omdöme ådömas:

- Mindre straffet + Misconduct Penalty, (2+10)
eller
- Större straffet + automatiskt Game Misconduct penalty, (5+GM)
eller
- Match penalty (MP)

b) En spelare som med checking from behind skadar sin motståndare ska ådömas:

- Match penalty (MP)

- En charging ska innebära att den tacklande spelaren haft ett långt avstånd mellan sig själv och den tacklade spelaren, samt att tacklingen är våldsam. Charging ska innebära att spelaren tacklas in i sargen, in i målramen eller på öppen is.
- En spelare som tar fysisk kontakt med en motståndare efter att spelet stoppats och om enligt domarens bedömning spelaren haft tillräckligt med tid efter signalen för att undvika en sådan kontakt, ska efter domarens omdöme ådömas utvisning för charging.
- En målvakt är inte tacklingsbar bara för att han befinner sig utanför sitt målområde. Ett straff för interference eller charging ska utdömas varje gång en motståndare tar onödig kontakt med målvakten.

- En tackling bakifrån är en tackling som utförs på en spelare, som inte är beredd på tacklingen, och därför är oförmögen att skydda sig själv och tacklingen sker mot bakre delen av kroppen.
- Hursomhelst, om en spelare avsiktligt vänder sin kropp för att skapa sådan kontakt, klassas det inte som tackling bakifrån.

524 – CLIPPING - Clipping

a) En spelare som tacklar på ett clipping-sätt eller som sänker sin egen kroppsposition för att tackla mot eller under en motståndares knä, ska ådömas:

- Mindre straffet, (2)
eller
- Större straffet + automatiskt Game Misconduct penalty, (5+GM)
eller
- Match penalty (MP)

b) En spelare som med clipping skadar sin motståndare ska efter domarens omdöme ådömas:

- Större straffet + automatiskt Game Misconduct penalty, (5+GM)
eller
- Match penalty (MP)

525 – TACKLING MED KLUBBAN – Cross-checking

a) En spelare som cross-checkar en motståndare ska efter domarens omdöme ådömas:

- Mindre straffet, (2)
eller
- Större straffet + automatiskt Game Misconduct penalty, (5+GM)
eller
- Match penalty (MP)

b) En spelare som med cross-checking skadar sin motståndare ska efter domarens omdöme ådömas:

- Större straffet + automatiskt Game Misconduct penalty, (5+GM)
eller
- Match penalty (MP)

- Clipping är då en spelare kastar sig så att kroppen träffar på eller under motståndarens knä, tacklar, eller faller på en motståndares knän efter att ha närmat sig honom bakifrån, från sidan eller framifrån.

- En cross-checking görs med båda händerna på klubban och ingen del av klubban på isen.

526 – ARMBÅGSTACKLING - Elbowing

a) En spelare som använder sin armbåge för att ojuste hindra en motståndare ska efter domarens omdöme ådömas:

- Mindre straffet, (2)
eller
- Större straffet + automatiskt Game Misconduct penalty, (5+GM)
eller
- Match penalty (MP)

b) En spelare som med en elbowing skadar sin motståndare ska efter domarens omdöme ådömas:

- Större straffet + automatiskt Game Misconduct penalty, (5+GM)
eller
- Match penalty (MP)

527 – ÖVERDRIVET HÅRT SPEL – Excessive roughness

Varje spelare som begår en handling som inte är tillåten i reglerna och som kan orsaka eller orsakar en motståndare, ledare eller funktionär skada ska ådömas:

- Match penalty (MP)

528 –SLAGSMÅL ELLER ONÖDIGT HÅRT SPEL – Fisticuffs or roughing

- a) En spelare som avsiktligt tar av sig en eller båda handskarna i samband med ett slagsmål eller bråk ska ådömas:
- Misconduct penalty (10)
- b) En spelare som startar ett slagsmål ska ådömas:
- Match penalty (MP)
- c) En spelare, som efter att ha blivit slagen, ger igen med ett slag eller försök till slag ska ådömas:
- Mindre straffet (2)
- d) Den spelare eller målvakt som först ingriper i ett pågående bråk ska, med tillägg till andra tillhörande straff, ådömas:
- Game Misconduct penalty (GM)
- e) Om en spelare, efter att ha blivit tillsagd av domaren att sluta, fortsätter bråket, försöker fortsätta bråket eller hindrar en linjeman i utförandet av sina uppgifter ska han efter domarens omdöme ådömas:
- Dubbla Mindre straffet, (2+2)
eller
 - Större straffet + automatiskt Game Misconduct penalty, (5+GM)
eller
 - Match penalty (MP)
- f) En spelare eller målvakt som är iblandad i ett slagsmål/bråk på eller utanför isen med en spelare eller målvakt ska efter domarens omdöme ådömas:
- Misconduct penalty (10)
eller
 - Game Misconduct penalty (GM)
eller
 - Match penalty (MP)
- g) En ledare som är iblandad i ett slagsmål/bråk på eller utanför isen med en spelare eller ledare ska efter domarens omdöme ådömas:
- Game Misconduct penalty (GM)
eller
 - Match penalty (MP)

- Vid tillämpningen av denna regel, då en spelare är på isen och en är utanför banan, ska båda anses vara på isen.

h) Om en spelare gör sig skyldig till onödigt hårt spel ska han efter domarens omdöme ådömas:

- Mindre straffet, (2)
eller
- Dubbla Mindre straffet, (2+2)
eller
- Större straffet + automatiskt Game Misconduct penalty (5+GM)

i) En spelare som greppar tag i eller håller fast motståndarens ansiktsmask eller hjälm eller som drar i en motståndares hår ska efter domarens omdöme ådömas:

- Mindre straffet, (2)
eller
- Större straffet + automatiskt Game Misconduct penalty (5+GM)

j) En målvakt som använder sin klubbhandske för att slå en motståndare i huvudet, nacken eller ansiktet ska ådömas

- Match Penalty, (MP)

529 – SKALLNING – Head-butting

En spelare som försöker skalla eller avsiktligt skallar en motståndare ska ådömas:

- Match penalty (MP)

530 – HÖG KLUBBA – High sticking

a) Att föra eller spela med klubban över normal axelhöjd är förbjudet och varje spelare som överträder denna regel ska efter domarens omdöme ådömas:

- Mindre straffet, (2)
eller
- Större straffet + automatiskt Game Misconduct penalty, (5+GM)
eller
- Match penalty (MP)

b) En spelare som för eller spelar med klubban över normal axelhöjd och orsakar en motståndare skada ska efter domarens omdöme ådömas:

- Större straffet + automatiskt Game Misconduct penalty, (5+GM)
eller
- Match penalty (MP)

c) Om spelet med den höga klubban som orsakade skadan bedöms som en olyckshändelse ska den felande spelaren ådömas:

- Dubbla Mindre straffet (2+2)

- Att ta upp pucken på bladet (som lacrosse) ovanför axelhöjd är inte tillåtet och spelet ska stoppas.
- Om detta inträffar under ett straffslag eller straffslagsavgörande ska domaren avbryta straffslaget och straffslaget anses vara över.

531 – FASTHÅLLNING – Holding an opponent

En spelare som håller fast en motståndare med sina händer eller klubba ska ådömas:

- Mindre straffet (2)

532 – FASTHÅLLING AV KLUBBAN – Holding the stick

En spelare som håller fast en motståndares klubba med sina händer eller på något annat sätt ska ådömas:

- Mindre straffet (2)

533 – HAKNING – Hooking

a) En spelare som hindrar eller försöker hindra en motståndare genom att haka honom med sin klubba ska ådömas:

- Mindre straffet (2)
eller
- Större straffet + automatiskt Game Misconduct penalty (5+GM)
eller
- Match penalty (MP)

b) En spelare som genom hooking skadar sin motståndare ska efter domarens omdöme ådömas:

- Större straffet + automatiskt Game Misconduct penalty (5+GM)
eller
- Match penalty (MP)

c) Vid en frilägesituation, när en spelare som har pucken under kontroll är utanför sin försvarszon, inte har någon motståndare annan än målvakten att passera och han hakas eller på något annat sätt hindras bakifrån och därmed går miste om en klar målchans, ska domaren utdöma ett:

- Straffslag (PS)

d) Om, när motståndarmålvakten är tagen av banan, en spelare med pucken under kontroll befinner sig utanför sin försvarszon och inte har någon motståndare mellan sig och motståndarnas mål, hakas eller på något annat sätt hindras bakifrån och därmed går miste om en klar målchans, ska domaren omedelbart stoppa spelet och tilldöma det icke felande laget ett:

- Mål

- En frilägessituation kan definieras som en situation när en spelare har full kontroll över pucken och inte har någon motståndarspelare mellan sig och motståndarnas målvakt eller, mål om målvakten tagits av banan.
- Med pucken under kontroll menas att dribbla eller föra pucken med klubban. Om pucken under dribblingen studsar mot eller nuddar någon annan spelare eller hans utrustning, träffar målet eller kommer utom räckhåll, ska spelaren inte längre anses ha kontroll över pucken.
- Domaren ska inte stoppa spelet förrän det icke felande laget förlorat kontrollen över pucken.
- Puckens placering ska vara den avgörande faktorn. Pucken måste vara helt utanför blålinjen till försvarszonen för att Straffslag eller Mål ska kunna dömas.
- Avsikten med denna regel är att återställa den målchans som kan ha förlorats genom förseelsen bakifrån.

534 – HINDRA SPELARE – Interference

- a) En spelare som hindrar eller försöker hindra en motståndare som inte är i besittning av pucken ska ådömas:
- Mindre straffet (2)
- b) En spelare, antingen i spelar- eller utvisningsbåset, som med någon del av sin klubba eller kropp hindrar puckens rörelse eller en motståndare på isen under pågående spel ska ådömas:
- Mindre straffet (2)
- c) En spelare som med någon del av sin klubba eller kropp hindrar målvakten då denne befinner sig i sitt målområde ska ådömas:
- Mindre straffet (2)
- d) Om, när målvakten tagits av banan, någon medlem av hans lag inklusive ledare, som otillåtet med någon del av sin klubba, något annat objekt eller kropp hindrar rörelsen av pucken för en motståndare som är utanför sin försvarszon, ska domaren tilldöma det icke felande laget ett:
- Mål
- e) Om en anfallande spelare ställer sig vänd med ansiktet mot målvakten och viftar med sina armar eller sin klubba i höjd med målvaktens ansikte i syfte att störa eller hindra honom, oavsett om spelaren befinner sig innanför eller utanför målområdet, ska domaren utdöma:
- Mindre straffet (2)

535 – SPARK – Kicking

En spelare som sparkar eller försöker sparka en annan spelare ska ådömas:

- Match penalty (MP)

- Den här regeln tillämpas på alla typer av interference-handlingar, såsom slå klubban ur händerna på en motståndare eller hindra en motståndare som tappat klubban från att ta upp den.
- Den spelare som senast rörde pucken, annan än målvakten, ska betraktas som puckförare.
- Om en anfallande spelare står i målområdet utan att hindra målvakten, ska domaren stoppa spelet och efterföljande nedsläpp ska ske på närmaste tekningspunkt i den neutrala zonen.

536 – KNÄTACKLING – Kneeing

a) En spelare som använder sitt knä för att få en motståndare ur balans ska efter domarens omdöme ådömas:

- Mindre straffet, (2)
eller
- Större straffet + automatiskt Game Misconduct penalty, (5+GM)
eller
- Match penalty (MP)

b) En spelare som med kneeing skadar sin motståndare ska efter domarens omdöme ådömas:

- Större straffet + automatiskt Game Misconduct penalty, (5+GM)
eller
- Match penalty (MP)

537 – SLAG MED KLUBBAN – Slashing

a) En spelare som hindrar eller försöker hindra en motståndare genom att slå omkring sig med klubban ska efter domarens omdöme ådömas:

- Mindre straffet, (2)
eller
- Större straffet + automatiskt Game Misconduct penalty, (5+GM)
eller
- Match penalty (MP)

b) En spelare som med slashing skadar sin motståndare ska efter domarens omdöme ådömas:

- Större straffet + automatiskt Game Misconduct penalty, (5+GM)
eller
- Match penalty (MP)

c) En spelare som slår med sin klubba på en motståndare under ett bråk ska ådömas:

- Större straffet + automatiskt Game Misconduct penalty, (5+GM)
eller
- Match penalty (MP)

- Domaren ska bestraffa varje spelare som slår omkring sig med klubban, oavsett om motståndaren träffas eller inte, eller gör en hotande rörelse i syfte att skrämma motståndaren.
- Ett lätt slag på puckförarens klubba ska inte betraktas som slashing om det är begränsat till att träffa klubban och det enda syftet är att ta pucken.

538 – SPEARING – Spearing

- a) En spelare som försöker speara en motståndare ska ådömas:
- Dubbla Mindre straffet + Misconduct penalty (2+2+10)
- b) En spelare som spearar en motståndare ska ådömas:
- Större straffet + automatiskt Game Misconduct penalty, (5+GM)
eller
 - Match penalty (MP)
- c) En spelare som skadar en motståndare med en spearing ska ådömas:
- Match penalty (MP)

539 – TRIPPING - Tripping

- a) En spelare som med klubba, fot, arm, hand eller armbåge försöker få en motståndare att falla ska efter domarens omdöme ådömas:
- Mindre straffet, (2)
eller
 - Större straffet + automatiskt Game Misconduct penalty, (5+GM)
eller
 - Match penalty (MP)
- b) En spelare som med tripping skadar sin motståndare ska efter domarens omdöme ådömas:
- Större straffet + automatiskt Game Misconduct penalty, (5+GM)
eller
 - Match penalty (MP)
- c) Vid en frilägessituation när en spelare som har pucken under kontroll befinner sig utanför sin försvarszon, inte har någon motståndare annat än målvakten att passera och han trippas eller på något annat sätt hindras bakifrån och därmed går miste om en rimlig målchans, ska hans lag tilldömas ett:
- Straffslag (PS)
- d) Om en spelare med pucken under kontroll och som befinner sig utanför sin försvarszon, inte har någon motståndare mellan sig och motståndarnas mål och spelaren trippas när motståndarmålvakten är tagen av banan, ska domaren stoppa spelet och tilldöma det icke felande laget ett:
- Mål

- Försök till spearing ska omfatta alla situationer då en spearinggest är gjord, men ingen kontakt med motståndaren sker.
- Med spearing menas att sticka en motståndare med klubbladets spets när klubban hålls med en eller båda händer.

- Om en spelare, enligt domarens uppfattning, sträcker sig efter pucken med klubban och därigenom kommer i kontakt med den och kort därefter trippar motståndaren med sin klubba, ska ingen utvisning utdömas då spelarens klubba träffade pucken först.
- En frilägessituation kan definieras som en situation när en spelare har pucken under kontroll och inte har någon motståndarspelare mellan sig och motståndarnas målvakt eller mål om målvakten tagits av banan.
- Med pucken under kontroll menas att dribbla eller föra pucken med klubban. Om pucken under dribblingen studsar mot eller nuddar någon annan spelare eller hans utrustning, träffar målet eller kommer utom räckhåll, ska spelaren inte längre anses ha kontroll över pucken.
- Domaren ska inte stoppa spelet förrän det icke felande laget förlorat kontrollen över pucken.
- Puckens placering ska vara den avgörande faktorn. Pucken måste vara helt utanför blålinjen till försvarszonen för att Straffslag eller Mål ska kunna tilldömas.
- Avsikten med denna regel är att återställa den målchans som kan ha förlorats genom förseelsen bakifrån.

540 – TACKLING MOT HUVUDET ELLER NACKEN

– Checking to the head or neck area

- a) En spelare som riktar en tackling eller ett slag, med någon del av sin kropp eller utrustning, mot huvudet eller nacken på en motståndare eller "driver" eller "tvingar" huvudet på en motståndare in i skyddsglasat på sargen ska efter domarens omdöme ådömas:
- Mindre straffet + Misconduct Penalty, (2+10)
eller
 - Större straffet + automatiskt Game Misconduct penalty, (5+GM)
eller
 - Match penalty (MP)
- b) En spelare som med checking to the head and neck area skadar sin motståndare ska ådömas:
- Match penalty (MP)
- c) Vid checking to the head och neck area situationer ska inte regel 520, 522, 525, 526 eller 537 användas utan regel 540 ska tillämpas enligt de förseelser som nämns under punkt a) och b).

541 – KROPPSTACKLING – Women Body-checking

Om en spelare i damishockey gör en direkt kroppstackling ska hon efter domarens omdöme ådömas:

- Mindre straffet, (2)
eller
- Större straffet + automatiskt Game Misconduct penalty, (5+GM)

Om någon av nedanstående situationer uppstår i samband med tackling av motståndaren ska utvisning för checking to head utdömas enligt straffsats för denna regel.

1. En spelare riktar en tackling eller ett slag mot motståndarens huvud eller nacke med någon kroppsdel.
 2. En spelare "driver" eller "tvingar" motståndarens huvud in i skyddsglasat eller sargen med någon del av kroppen som beskrivs under punkt 3.
 3. En spelare förlänger och riktar sin arm, armbåge, underarm eller axel för att komma i kontakt med motståndarens huvud eller nacke.
 4. En spelare som gör sin kropp större i en framåt- eller sidorörelse i syfte att nå sin motståndare med någon kroppsdel som beskrivs under punkt 3 för att komma i kontakt med motståndarens huvud eller nacke.
 5. Den tacklande spelaren hoppar eller lämnar iskontakten med sina skridskor i syfte att utdela en tackling mot motståndarens huvud eller nacke.
 6. En crosscheckingrörelse mot huvud eller nacke.
 7. En målvakt som använder sin klubbhandske för att slå en motståndare i huvudet, nacken eller ansiktet ska ådömas ett Matchpenalty under denna regel.
- En spelare är ansvarig för hålla sitt huvud högt och ska vara medveten om att han kan bli tacklad. Att bli tacklad är en del av spelet och spelare ska vara förberedda på att skydda sig själva på ett av reglerna tillåtet sätt.
 - Om en spelare är förberedd/medveten eller inte på en tackling förändrar inte det faktum att en tackling mot huvudet måste bestraffas.
 - Som rättesnöre i denna regel; om kraften inledningsvis i tacklingen är riktad mot kroppen och sedan "glider" upp mot huvudet så ska detta inte betraktas som en checking to the head.
 - En puckförande spelare med sitt huvud i en låg position, som åker mot en motståndare och tacklas mot huvudet, ska inte betraktas som checking to the head. Detta är under förutsättning att den tacklande spelaren inte förlänger eller riktar sin arm, armbåge, axel, eller någon del av kroppen mot motståndarens huvud eller nacke.
 - Om den tacklande spelaren bibehåller sin position på ett normalt sätt samtidigt som motståndaren närmar sig honom, ska inte tacklingen betraktas som checking to the head, under förutsättning att punkt 3 eller 4 inte är fallet.
 - Slag mot huvudet eller nacken under ett bråk eller slagsmål ska inte bestraffas som checking to the head, utan ska bestraffas under regel 528 Fisticuffs & Roughing.

ANDRA STRAFF

550– OLÄMPLIGT OCH OSPORTSLIGT UPPFÖRANDE AV SPELARE – Abuse of officials and unsportsmanlike conduct by players

a) Om en spelare som:

1. utvisats, inte direkt beger sig till utvisningsbänken eller omklädningsrummet,
2. inte är på isen och använder kränkande eller oanständigt språk,
3. inte är på isen och på något sätt hindrar eller stör någon funktionär,

ska hans lag ådömas ett:

- Lagstraff (2)

b) En spelare som:

1. inte respekterar eller ifrågasätter domarens eller linjemännens tolkning av reglerna,
2. skjuter pucken utom räckhåll för en funktionär som ska ta upp den,
3. åker in i eller stannar kvar i domarområdet medan domaren rapporterar till någon funktionär,

ska ådömas:

- Misconduct penalty (10)

För varje vidare dispyt ska spelaren ådömas:

- Game Misconduct penalty (GM)

c) Om en spelare,

1. använder kränkande eller oanständigt språk till någon person på isen eller på något annat ställe på banan, före, under eller efter matchen, utom i omedelbar närhet av spelarbänken,
2. slår mot sargen med klubban eller annat föremål,
3. inte direkt och omedelbart beger sig till de utvisades bänk efter ett slagsmål eller bråk som han varit inblandad i, eller fördröjer spelet genom att hämta sin utrustning,
4. fortsätter att uppföra sig så att motståndaren retas och ådrar sig utvisning,

ska han ådömas:

- Misconduct penalty (10)

- Vid användandet av denna regel har domaren i många fall följande valmöjligheter:
1. Lagstraff för förseelser på eller i närheten av spelarbänken, men utanför isen och mot icke spelande personer.
 2. Misconduct penalty för förseelser på isen eller på utvisningsbänken, där den bestraffade spelaren lätt kan kännas igen.

d) Om en spelare fortsätter att uppträda på det sätt som vilket han redan blivit ådömd Misconduct penalty för, ska han ådömas:

- Game Misconduct penalty (GM)

e) En spelare som använder något rasistiskt eller etniskt kränkande uttryck ska ådömas:

- Game Misconduct penalty (IIHF) (GM)
- Match Penalty (Svensk tolkning) (MP)



f) En spelare som:

1. avsiktligt vidrör en funktionär med händerna eller klubban, håller eller knuffar med händerna, klubban eller kroppen, trippar, slashar, på något sätt slår en funktionär, eller spottar mot en funktionär,
2. genom sitt uppträdande förlöjligar, hindrar eller är skadlig för ledandet av matchen,
3. gör oanständiga gester, på eller utanför banan, före, under eller efter match, mot någon domare eller någon person,

ska ådömas:

- Match penalty (MP)

g) Om en identifierad spelare som är utanför banan kastar en klubba eller annat föremål från sitt spelar- eller utvisningsbås in på banan, ska han ådömas:

- Mindre straffet + Game Misconduct penalty (2+GM)

h) Om en icke identifierad spelare som är utanför banan kastar en klubba eller annat föremål från sitt spelar- eller utvisningsbås in på banan, ska hans lag ådömas ett:

- Lagstraff (2)

551 – OLÄMPLIGT OCH OSPORTSLIGT UPPFÖRANDE AV LEDARE – Abuse of officials and unsportsmanlike conduct by team officials

a) Om en ledare:

1. använder kränkande eller oanständigt språk,
2. på något sätt hindrar eller stör en matchfunktionär,
3. slår på sargen med en klubba eller något annat föremål när som helst,

ska hans lag ådömas ett:

- Lagstraff (2)

b) Om han fortsätter eller är skyldig till något slag av olämpligt uppförande, ska han ådömas:

- Game Misconduct penalty (GM)

c) En ledare som använder något rasistiskt eller etniskt kränkande uttryck ska ådömas:

- Game misconduct penalty (IIHF) (GM)
- Match Penalty (Svensk tolkning) (MP)



d) Om en ledare:

1. håller fast eller slår en funktionär,
2. förlöjligar eller hindrar ledandet av matchen,
3. spottar mot någon matchfunktionär,
4. gör oanständiga gester mot någon domare eller någon person ska han ådömas:

- Match penalty (MP)

e) Om en identifierbar ledare kastar en klubba eller något annat föremål in på banan från sitt spelarbås, ska han ådömas:

- Lagstraff + Game Misconduct penalty (2+GM)

f) Om en icke identifierbar ledare kastar en klubba eller annat föremål in på banan från sitt spelarbås, ska hans lag ådömas:

- Lagstraff (2)

554 – AVSIKTLIGT FÖRDRÖJANDE AV SPELET – Delaying the game

554a) – HÅLLA PUCKEN I RÖRELSE – Keeping the puck in motion

a) Pucken måste hållas i rörelse hela tiden. Ett lag som är i besittning av pucken i sin egen försvarszon måste spela pucken i riktning mot motståndarnas mål utom:

1. att åka med pucken bakom sitt eget mål en gång,
2. om det är hindrat att göra det av spelare i motståndarlaget,
3. om laget är underlägset i spelarantal på banan.

b) En spelare, utanför sin försvarszon, får inte passa pucken eller åka tillbaka med den in i sin försvarszon i avsikt att förhala speltiden, utom om hans lag är underlägset i spelarantal på banan.

För den första förseelsen mot regeln ska domaren tilldela lagkaptenen i det felande laget en:

- Varning

För den andra förseelsen, i samma period, ska den felande spelaren ådömas:

- Mindre straffet (2)

c) Varje spelare eller målvakt som håller, blockerar eller spelar pucken med klubba, skridskor, eller kropp över sargen för att orsaka ett stopp i spelet, förutom om han är tacklad av en motståndare, ska ådömas:

- Mindre straffet (2)

554b) – AVSIKTLIGT FLYTTA MÅLBUREN – Displacing the goal

- a) En spelare eller målvakt som avsiktligt flyttar målburen från sin normala position, ska ådömas:
 - Mindre straffet (2)
- b) Om det händer under matchens två sista minuter eller någon gång under overtime, ska domaren tilldöma det icke felande laget ett:
 - Straffslag (PS)
- c) Om en spelare eller målvakt avsiktligt flyttar målburen från sin normala position när en motståndare har pucken under kontroll, är utanför sin försvarszon och inte har någon motståndare mellan sig och målet samt har en klar målchans, ska domaren tilldöma det icke felande laget ett:
 - Straffslag (PS)
- d) Om en målvakt avsiktligt flyttar målburen från sin normala position under ett straffslag (som påbörjas när domaren blåser i sin pipa), ska domaren tilldöma det icke felande laget ett:
 - Mål
- e) Om en spelare avsiktligt flyttar målburen från sin normala position när målvakten är tagen av banan och motståndarna har full kontroll på pucken och ingen mellan sig och målet att passera, ska domaren tilldöma det icke felande laget ett:
 - Mål

554c) – SKJUTA ELLER KASTA PUCKEN ÖVER SARGEN – Shooting or throwing the puck outside the playing area

- a) En spelare eller målvakt som befinner sig i sin försvarszon skjuter, kastar eller slår pucken med sin klubba eller hand direkt över sargen där det finns plexiglas och ut från banan, ska utvisas för avsiktligt fördröjande av spelet enligt denna regel.
- b) När en spelare eller målvakt som befinner sig i sin försvarszon skjuter, kastar eller slår pucken med sin klubba eller hand över sargen och ut i spelarbåset (eller utvisningsbåset om det inte finns något skyddsglas), ska ingen utvisning utdömas.
- c) En spelare eller målvakt som befinner sig i sin försvarszon och skjuter, kastar eller slår pucken med sin klubba eller hand över plexiglas bakom spelarbåset (eller utvisningsbåset om det inte finns något skyddsglas), ska utvisas för avsiktligt fördröjande av spelet enligt denna regel.
- d) Ett mindre straff för avsiktligt fördröjande av spelet ska utdömas om en spelare eller målvakt avsiktligt skjuter pucken över sargen under spelets gång, eller efter avblåsning.

- Spelplanen i denna regel syftar till ytan som omges av sargen och skyddsglasets. Spelytans höjd är obegränsad.
- Meningen "förutom där det inte finns något plexiglas" syftar på utrymmet framför de båda spelarbänkarna.
- Den avgörande faktorn för att utvisning ska utdömas enligt denna regel är positionen på pucken vid det tillfället som den skjuts, kastas eller stöts med händerna eller klubban av en spelare eller målvakt.
- Ingen utvisning ska utdömas om pucken skjuts från försvarszonen och pucken träffar klockan, vars placering är i mittzonen, och orsakar ett spelstopp.

554d) – JUSTERING AV UTRUSTNING – Adjustment of equipment

- a) Spelet ska inte stoppas eller matchen fördröjas för att en spelare ska reparera eller justera sin utrustning eller dräkt. Spelare som behöver göra sådana justeringar ska lämna isen.
- b) Spelet ska inte stoppas eller matchen fördröjas för att en målvakt ska reparera eller justera sin utrustning eller dräkt. Den målvakt som behöver göra sådana justeringar ska lämna isen och ersättas av reservmålvakten som omedelbart ska inta hans position.
- c) För förseelse mot denna regel ska spelaren eller målvakten ådömas:
 - Mindre straffet (2)

554e) – SKADAD SPELARE VÄGRAR LÄMNA ISEN – Injured players refusing to leave the ice

En skadad spelare som vägrar lämna isen ska ådömas:

- Mindre straffet (2)

554f) – MER ÄN ETT SPELARBYTE I SAMBAND MED MÅL – More than one change after goal scored

Om ett lag gör mer än ett spelarbyte i samband med ett mål ska laget ådömas ett:

- Lagstraff (2)

554g) – FÖRSEELSE MOT NEDSLÄPPSREGLERNA – Violation of face-off procedures

- a) När en spelare bytts ut från ett nedsläpp av en funktionär och en annan spelare i samma lag dröjer med att inta sin position efter att ha VARNATS, ska laget ådömas ett:
 - Lagstraff (2)
- b) När en spelare som inte tekar åker in i tekningscirkeln innan pucken släppts, ska den spelare i hans lag som tekar bytas ut och ersättas. Vid en andra förseelse ska det felande laget ådömas:
 - Lagstraff (2)

554h) – SEN ANKOMST EFTER PERIODPAUS – Late line up

Ett lag som inte är startklart på isen med rätt antal spelare efter periodpausens slut, inklusive övertidsperiod, ska ådömas ett:

- Lagstraff (2)

555 – FELAKTIG ELLER FARLIG UTRUSTNING
– Illegal or dangerous equipment

a) En spelare eller målvakt som:

1. bär sin utrustning eller sitt visir så att det kan orsaka en motståndare skada,
2. bär någon icke godkänd utrustning,
3. använder eller bär felaktiga eller farliga skridskor, klubbor eller utrustning,
4. inte bär sin utrustning, förutom handskar, huvudskydd och målvaktens benskydd, helt under dräkten,
5. bär en handske där hela eller delar av handflatan är borttagen för att ge möjlighet att spela med bar hand,

ska lämna isen och hans lag tilldelas en VARNING.

b) Domaren kan begära att en spelare eller målvakt tar bort personliga tillhörigheter (smycken mm) som kan orsaka honom själv eller andra en skada. Om det är svårt att ta bort sådant, kan tillhörigheten tejpas eller bäras skyddat under spelaren eller målvaktens dräkt på ett sådant sätt att det inte är någon risk för skada. Spelaren eller målvakten ska inte tillåtas delta i spelet innan otillåten tillhörighet rättats till enligt ovan. Hans lag ska tilldelas en VARNING.

c) För en andra förseelse av något slag av någon spelare eller målvakt i samma lag, ska domaren ådöma den felande spelaren:

- Misconduct penalty (10)

d) Om en spelare eller målvakt vid mätning, när domaren begär detta, vägrar att överlämna eller förstör sin klubba eller någon annan del av sin utrustning ska utrustningen anses felaktig och spelaren eller målvakten ådömas:

- Mindre straffet + Misconduct penalty (2+10)

e) Om ett lag begärt mätning av någon motståndares utrustning och utrustningen är felaktig ska den felande spelaren ådömas ett:

- Mindre straff (2)

f) Om ett lag begärt mätning av någon motståndares utrustning och utrustningen är riktig, ska laget som begärde mätningen ådömas ett:

- Lagstraff (2)

g) Den spelare som tappar hjälmen under spelets gång och inte omedelbart beger sig till spelarbänken utan fortsätter spela, ska ådömas:

- Mindre straffet (2)

- Den skyldige spelaren ska inte tillåtas delta i matchen förrän den felaktiga utrustningen rättats till eller tagits bort.
- Utvisningar utdömda under denna regel ska benämnas "Lagstraff för fördröjning av spelet – Felaktig eller farlig utrustning".

556 – BRUTEN KLUBBA – Broken stick

- a) En spelare eller målvakt vars klubba är bruten får inte ta emot en klubba som kastas in på isen, men spelaren får ta emot en klubba från en lagkamrat som befinner sig på isen.
- b) Om en spelare eller målvakt, vars klubba är bruten, inte omedelbart lägger bort den brutna klubban och om han deltar i spelet med brutna klubba, ska han ådömas:
- Mindre straffet (2)
- c) Om målvakten åker till sin spelarbänk i ett spelstopp för att ersätta sin klubba och återvänder för att delta i spelet, ska han ådömas:
- Mindre straffet (2)
- Om däremot målvakten byter med reservmålvakten ska ingen utvisning utdömas.
- d) Målvakten får åka till spelarbänken och byta sin klubba under pågående spel.
- e) Om en spelare deltar i spelet då han är på väg med en ersättningsklubba till en spelare eller målvakt, ska han ådömas:
- Mindre straffet (2)
- f) Om en spelare på utvisningsbänken räcker över sin klubba till en lagkamrat på isen som brutit sin klubba, ska spelaren på isen som tar emot klubban ådömas mindre straffet.
- Mindre straffet (2)

- En bruten klubba är en klubba som, enligt domarens uppfattning, är obrukbar för vanligt spel.
- En spelare utan klubba kan delta i spelet.
- Utvisningar utdömda under denna regel ska benämnas "Mindre straffet för felaktigt byte av klubba".

557 – SPELARE LÄGGER SIG ÖVER PUCKEN – Falling on the puck by a player

- a) Om en spelare, annan än målvakten, avsiktligt faller på, håller eller drar pucken in till sin kropp, ska han ådömas:
- Mindre straffet (2)
- b) Om en försvarande spelare, annan än målvakten, avsiktligt faller på, håller eller drar pucken in till sin kropp när pucken är i hans lags målområde, ska domaren tilldöma det icke felande laget ett:
- Straffslag (PS)
- c) Om målvakten tagits av banan och en spelare avsiktligt faller på, håller eller drar pucken in till sin kropp när pucken är i hans lags målområde, ska domaren tilldöma det icke felande laget ett:
- Mål

558 – MÅLVAKT LÄGGER SIG ÖVER PUCKEN – Falling on the puck by a goalkeeper

- a) Om en målvakt, vars kropp är helt utanför målområdet, när pucken är bakom mållinjen eller ovanför de två linjerna på varje sida av tekningscirkelarna, avsiktligt faller på eller drar pucken in till sin kropp, eller håller eller placerar pucken mot någon del av målet eller sargen, ska han ådömas:
- Mindre straffet (2)
- b) Om en målvakt befinner sig mellan mållinjen och tekningspunkterna i sin försvarszon och inte är pressad eller störd av en motståndare, avsiktligt faller på eller drar pucken in till sin kropp (blockerar), ska han ådömas:
- Mindre straffet (2)

- En spelare som lägger sig på isen för att täcka ett skott ska inte utvisas om pucken skjuts under honom eller fastnar i hans kläder eller skydd, men använder han händerna för att göra pucken ospelbar ska han bestraffas.

Målvakten blockerar pucken

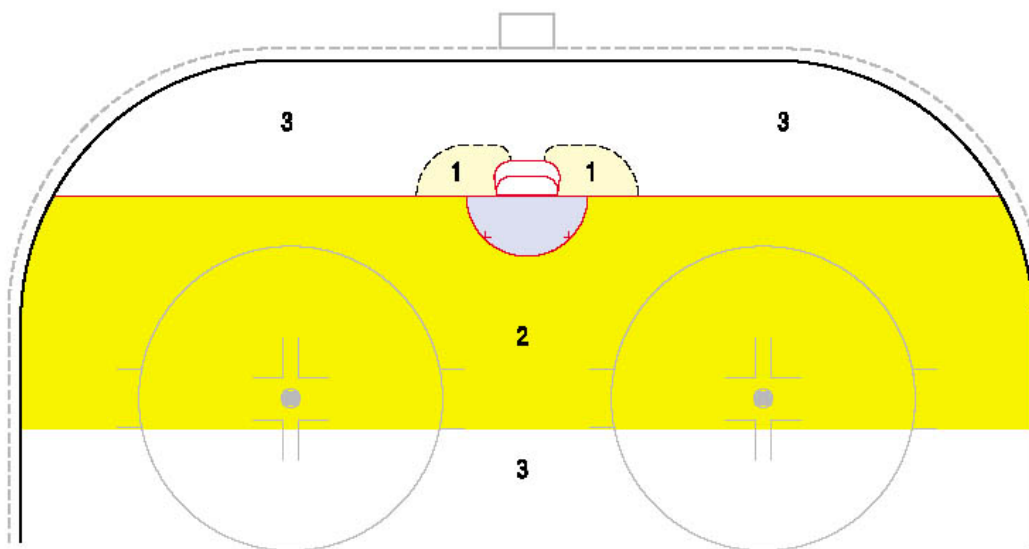

1. Målvakten får blockera pucken endast om någon del av målvaktens kropp är i målområdet.
2. Målvakten får blockera pucken (inte pressad eller störd av motståndare).
3. Målvakten får inte blockera pucken.

559– SPELARE SPELAR PUCKEN MED HÄNDERNA

– Handling the puck with hands by a player

- a) En spelare ska tillåtas stoppa eller slå pucken i luften med öppen hand eller slå den utmed isen med sin hand förutom om, enligt domarens uppfattning, spelaren avsiktligt dirigerat pucken till en lagkamrat eller får en klar fördel av tilltaget då spelet ska stoppas och nedsläpp ska ske (Regel 490). Spelet ska inte stoppas om handpassningen sker i egen försvarszon.
- b) En spelare är även tillåten att fånga pucken i luften, men måste genast släppa ner den på isen. Om han fångar pucken och åker med den, oavsett om det är för att undvika en tackling eller för att få en fördel gentemot motståndaren, ska spelaren ådömas:
- Mindre straffet (2)
- c) Varje spelare, utom målvakten, som plockar upp pucken från isen med händerna ska ådömas:
- Mindre straffet (2)
- d) Om någon försvarande spelare, utom målvakten, plockar upp pucken från isen med sina händer i sitt målområde, ska domaren tilldöma det icke felande laget ett:
- Straffslag (PS)
- e) Om målvakten är tagen av banan och en spelare plockar upp pucken från isen med sina händer i sitt målområde, ska domaren tilldöma icke felande lag ett:
- Mål

560– MÅLVAKT SPELAR PUCKEN MED HÄNDERNA

– Handling the puck with hands by a goalkeeper

- a) Förutom om han pressas ska en målvakt som håller i pucken i mer än tre sekunder ådömas:
- Mindre straffet (2)
- b) Om en målvakt kastar pucken framåt och en medspelare är den första spelaren som spelar pucken ska domaren blåsa av spelet och ett nedsläpp ska ske i felande lags försvarszon.
- c) En målvakt som avsiktligt lägger pucken i sina skydd ska ådömas:
- Mindre straffet (2)
- d) Om en målvakt avsiktligt lägger upp snövallar eller annat hinder framför eller i närheten av sin målbur, som enligt domarens bedömning kan hindra motståndarna att göra ett mål, ska han ådömas:
- Mindre straffet (2)

- En spelare får stoppa, slå eller skjuta pucken utmed isen med sin hand.
- Hursomhelst, INGET MÅL kan godkännas om en anfallande spelare spelat pucken med händerna, även om pucken reflekterats på någon spelare, spelares klubba i något av lagen eller en funktionär.

- Syftet med denna regel är att hålla pucken i spel hela tiden och varje agerande av målvakten som orsakar onödiga stopp i spelet ska bestraffas.

561 – INBLANDNING MED ÅSKÅDARE – Interference with spectators

En spelare som fysiskt bråkar med en åskådare ska, efter domarens omdöme, ådömas:

- Match penalty (MP)

562 – SPELARE LÄMNAR UTVISNINGS- ELLER SPELARBÄNKEN – Players leaving the penalty or players bench

- Ingen spelare eller målvakt får vid något tillfälle hoppa in på isen från utvisnings- eller spelarbänken, förutom om detta sker för att delta i spelet enligt gällande regler eller vid periodslut.
- En utvisade spelare som, förutom vid periodslut, lämnar utvisningsbänken innan hans utvisningstid utgått, ska ådömas:
 - Mindre straffet (2)
- Alla spelare som lämnar utvisningsbänken, innan utvisningstiden utgått, i syfte att klaga på en utvisning, ska ådömas:
 - Mindre straffet + Game Misconduct penalty (2+GM)
- Den första spelaren som lämnar spelar- eller utvisningsbänken under ett bråk ska ådömas:
 - Dubbla Mindre straffet + Game Misconduct penalty (2+2+GM)
- Varje annan spelare som lämnar spelarbänken under ett bråk ska ådömas:
 - Misconduct penalty (10)
- Varje annan spelare som lämnar utvisningsbänken under ett bråk ska ådömas:
 - Mindre straffet + Misconduct penalty (2+10)

och ska avtjänas efter att hans tidigare straff utgått.
- Om en spelare eller målvakt felaktigt inträder i spelet och hindrar en spelare i det andra laget som har pucken, och som inte har någon motståndare mellan sig och målvakten, ska domaren till icke felande lag utdöma ett:
 - Straffslag (PS)
- Om, när motståndarnas målvakt tagits av banan, en spelare felaktigt inträder i spelet och hindrar en spelare i det andra laget som har pucken utanför sin försvarszon, ska domaren till icke felande lag tilldöma ett:
 - Mål

- Om en spelare felaktigt inträder i spelet från sin spelarbänk eller från utvisningsbänken, beroende på fel begånget av honom själv eller strafftidtagaren, ska varje mål som hans lag gör underkännas medan han felaktigt är på isen. Alla straff utdömda på varje lag ska avtjänas.
- Om spelaren lämnar utvisningsbänken beroende på ett fel av strafftidtagaren ska han inte bestraffas, men avtjäna den tid som återstod av hans straff när han felaktigt återvände.
- Strafftidtagaren ska notera tiden och informera domaren i första spelstopp.
- Spelarbyten som gjorts innan bråket ska tillåtas förutsatt att spelarna som byter inte ger sig in i bråket.
- Om spelare i båda lagen lämnar sina bänkar samtidigt, ska den först identifierbara spelaren i varje lag straffas enligt denna regel.
- För att avgöra vilken spelare som först lämnade sin spelarbänk kan domaren rådgöra med linjemännen eller matchfunktionärerna.
- Högst fem Misconduct och/eller Game Misconduct penalties per lag kan utdömas under denna regel.

565 – LEDARE LÄMNAS SPELARBÄNKEN
– Team officials leaving the players bench

Varje ledare som, utan domarens tillåtelse, beträder isen under någon period ska ådömas:

- Game Misconduct penalty (GM)

566 – VÄGRA BÖRJA SPELA - LAG PÅ ISEN
– Refusing to start play - team on the ice

- a) Om, när båda lagen är på isen, ett lag av någon anledning vägrar att spela efter att ha blivit beordrat av domaren att spela, ska domaren varna lagkaptenen för det vägrande laget och ge laget 30 sekunders betänketid.
- b) Om, vid betänketidens slut, laget fortfarande vägrar att spela ska domaren ådöma laget ett

- Lagstraff (2)

- c) Vid ett upprepande av samma situation har domaren inget annat alternativ än att förklara matchen bruten, och fallet ska rapporteras till administrerande förbund direkt efter matchen för ytterligare åtgärder.

567 – VÄGRA BÖRJA SPELA - LAG INTE PÅ ISEN
– Refusing to start play - team not on the ice

- a) Om ett lag, som inte är på isen, inte går ut på isen för att börja spela när domaren genom lagkaptenen, lagledaren eller tränaren beordrat detta, ska domaren ge det vägrande laget två minuters betänketid.

- b) Om laget återgår till spel inom dessa två minuter ska laget ådömas ett

- Lagstraff (2)

- c) Om, vid betänketidens slut, laget fortfarande inte går ut på isen, ska domaren förklara matchen bruten och direkt efter matchen rapportera händelsen till administrerande förbund.

- När en spelare har skadats och spelet stoppats får en läkare gå in på isen, utan domarens tillåtelse, för att vårda den skadade spelaren.

568– KASTA EN KLUBBA ELLER NÅGOT FÖREMÅL UT FRÅN BANAN
– Throwing a stick or any object out of the playing area

En spelare eller målvakt som kastar en klubba, del av klubba eller någon del av utrustningen ut från banan ska ådömas:

- Game Misconduct penalty (GM)

569– KASTA EN KLUBBA ELLER NÅGOT FÖREMÅL PÅ BANAN
– Throwing a stick or any object within the playing area

a) Varje spelare, målvakt eller ledare som befinner sig på isen eller på spelarbänken, som kastar, dirigerar (med någon del av kroppen) en klubba, någon del av den eller något annat föremål i riktning mot pucken eller puckförare i sin anfallszon eller i den neutrala zonen ska ådömas:

- Mindre straffet (2)
eller
- Lagstraff (2)

Se regel 550g) och h) samt 551e) och f) för förtydligande av straffsatser för kastad klubba från båset.

b) Om någon spelare, målvakt eller ledare begår någon förseelse som beskrivs under a) i denna regel och förseelsen sker i hans försvarszon, ska icke felande lag tilldelas ett:

- Straffslag (PS)

c) Om målvakten avsiktligt lämnar sin klubba, någon del av den eller annat föremål framför sitt mål och om pucken träffar ett sådant föremål medan målvakten är på eller av isen, ska domaren tilldöma det icke felande laget ett:

- Mål

d) Om en klubba, del av klubba eller annat föremål på isen, kastas, skjuts eller dirigeras (med någon del av kroppen) av en spelare eller målvakt på banan och det på inget sätt hindrar eller stör spelet eller någon spelare, ska inget straff utdömas.

e) När en förseelse som beskrivs under punkten a) i denna regel är begången mot en spelare som har pucken under kontroll när motståndarnas målvakt är tagen av banan, ska domaren tilldöma det icke felande laget ett:

- Mål

- När en spelare eller målvakt kastar en del av en bruten klubba till sidan av banan (och inte över sargen) på så sätt att det inte hindrar spelet eller någon motståndare, ska något straff inte utdömas.

- Puckens eller puckförarens position är den avgörande faktorn för vilket straff, mindre straffet eller straffslag, som ska ådömas en spelare som kastar, dirigerar (med någon del av kroppen) en klubba, någon del av den eller något annat föremål i riktning mot pucken eller puckföraren. Om målvakten är tagen av banan tillämpas punkten e) under denna regel.

570 – KASTA EN KLUBBA ELLER ETT FÖREMÅL VID EN FRILÄGESSITUATION
– Throwing a stick or any other object on a breakaway situation

- a) När en spelare, med pucken under kontroll, befinner sig utanför sin försvarszon och inte har någon annan motståndare kvar att passera än målvakten, hindras av en klubba, del av klubba eller något föremål som kastats, skjutits eller dirigerats (med någon del av kroppen) i riktning mot pucken eller puckföraren av någon medlem, inklusive ledare, i det försvarande laget, ska domaren tilldöma det icke felande laget ett:

- Straffslag (PS)

- b) Om någon spelare, målvakt eller ledare begår någon förseelse som beskrivs under a) i denna regel och målvakten är tagen av banan, ska icke felande lag tilldömas ett:

- Mål

571 – HINDRANDE AV INFEKTIONER AV BLOD
– Prevention of infections by blood

- a) En spelare som blöder eller fått blod på sig från någon annan spelare ska betraktas som en skadad spelare och måste lämna isen för behandling och/eller rengöring. Om spelaren inte rättar sig efter den här regeln ska han ådömas:

- Mindre straffet (2)

- b) Skadad spelare ska tillåtas återvända till spelet under förutsättning att:

1. Skadan är täckt med bandage eller motsvarande.
2. Allt blod är borttaget från spelaren och spelarens dräkt.

- c) Om det finns blod på isen eller på något objekt på spelplanen, ska domarna se till att rinkpersonalen rengör dessa ytor i samband med nästa spelstopp.

572 – LAGKAPTENS OCH ASSISTERANDE LAGKAPTENS ATTITYD
– Captain and alternate captain attitude

En lagkapten eller assisterande kapten som klagar på en utvisning, vare sig han är på banan eller kommer från spelarbänken, ska ådömas:

- Misconduct penalty (10)

- Puckens placering ska vara den avgörande faktorn i det här fallet. Pucken måste vara helt utanför blålinjen till försvarszonen för att Straffslag eller Mål ska kunna tilldömas.

573 – FÖR MÅNGA SPELARE PÅ ISEN – Too many players on the ice

a) Om, vid något tillfälle under pågående spel, ett lag har flera spelare på isen än vad det är berättigat till, ska laget ådömas ett:

- Lagstraff (2)

b) Om, under matchens två sista minuter eller när som helst under overtime, ett otillåtet byte görs avsiktligt (för många spelare på isen), ska domaren tilldöma det icke felande laget ett:

- Straffslag (PS)

575 – FÖRSEELSE MOT PROCEDUREN VID SPELARBYTEN – Infringement of change of players procedure

a) När ett lag försöker göra spelarbyte efter att den tillåtna tiden utgått, ska domaren skicka tillbaka spelaren/spelarna till bänken och tilldela laget en:

- Varning

b) Någon vidare överträdelse mot denna regel vid någon tidpunkt under resten av matchen ska resultera i ett:

- Lagstraff (2)

576 – DYKNING - diving

En spelare eller målvakt som enligt domarens bedömning uppenbart överdriver att falla, eller uppenbart överdriver en situation i syfte att få en motståndare utvisad, eller fejkar en skada, ska ådömas:

- Mindre straffet (2)

590 – STRAFF FÖR MÅLVAKTER – Penalties for goalkeepers

Tillvägagångssätten vid målvaktsutvisning finns beskrivna i Regel 511.

Speciella utvisningar för målvakter finns även i följande regler:

- 509 Utförande av straffslag
- 528j Fisticuffs eller Roughing
- 554c Skjuta eller kasta pucken ut från banan
- 556 Bruten klubba
- 558 Falla på pucken
- 560 Spela pucken med händerna
- 568-570 Kasta en klubba eller något föremål

- Utvisningar utdömda under denna regel ska benämnas "Lagstraff – Fördröjning i samband med tekning".

591 – MÅLVAKT OVANFÖR MITTLINJEN
– Goalkeeper beyond the centre red line

Om en målvakt på något sätt deltar i spelet då han befinner sig på motståndarnas planhalva, ska han ådömas:

- Mindre straffet (2)

592 – MÅLVAKT ÅKER TILL SPELARBÄNKEN I SPELSTOPP
– Goalkeeper going to the players bench during stoppage of play

Om en målvakt åker till spelarbänken i ett spelstopp, utom vid målvaktsbyte eller en time-out, ska han ådömas:

- Lagstraff (2)

593 – MÅLVAKT LÄMNAS SITT OMRÅDE UNDER BRÅK
– Goalkeeper leaving his crease during an altercation

Om en målvakt lämnar sitt områdes omedelbara närhet under ett bråk, ska han ådömas:

- Mindre straffet (2)

594 – MÅLVAKT LÄGGER PUCKEN PÅ MÅLBURENS NÄT
– Goalkeeper dropping the puck on the goal netting

Om en målvakt lägger pucken på målburens nät för att orsaka ett stopp i spelet ska han ådömas:

- Mindre straffet (2)

595 – SKYDD AV MÅLVAKT – Protection of goalkeeper

- a) Vid alla tillfällen som en anfallande spelare inleder och tar kontakt med målvakten, annat än oavsiktligt, när målvakten är i sitt målområde och vare sig ett mål görs eller inte, ska anfallande spelaren ådömas tillhörande straff.
- b) En målvakt är inte tacklingsbar bara för att han är utanför sitt målområde. Straff ska utdömas vid alla tillfällen när anfallande spelare tar onödig kontakt med målvakten (se Regel 522). Oavsiktlig kontakt med målvakten ska tillåtas i samband med att målvakten spelar pucken utanför sitt målområde och anfallande spelare gör en uppenbar ansträngning att undvika onödig kontakt med målvakten.
- c) Om anfallande spelare knuffas eller styrs av försvarande spelare så att kontakt uppstår med målvakten, ska det inte betraktas som kontakt inledd av anfallande spelare enligt denna regel. Den anfallande spelaren ska göra en uppenbar ansträngning för att undvika sådan kontakt med målvakten.
- d) När en målvakt har spelat pucken utanför sitt målområde och hindras att återvända till målområdet, annat än oavsiktligt av en anfallande spelare, ska interference utdömas.
- e) En målvakt ska bestraffas om han utanför sitt målområde hindrar anfallande spelare som försöker spela pucken eller nå en motståndare.
- f) Om en anfallande spelare står i målområdet, ska spelet stoppas och nedsläpp ske på den närmaste tekningspunkten i neutrala zonen.

- Alla situationer under regel 595 ska strikt baseras på domarens bedömning.
- Med kontakt mellan anfallande spelare och målvakt menas också spelarens eller målvaktens klubba.

AVDELNING 6 – SPECIFIKA REGLER

SPECIFIKA REGLER FÖR UNGDOMSISHOCKEY

660 – KROPPSTACKLING – Body-checking

I ungdomsishockey för kategorin U11 och yngre är kroppstackling inte tillåten. En spelare som gör en direkt kroppstackling skall, efter domarens omdöme, ådömas:

- Mindre straffet (2)
eller
- Större straffet + automatiskt Game Misconduct penalty (5+GM)

- Varje distriktsförbund kan besluta om eventuell högre åldersgräns för tillåtande av kroppstacklingar i ungdomsishockeyn.

TILLÄGG 1 – REGLER FÖR REKLAM

Se Svenska Ishockeyförbundets Tävlingsbestämmelser kapitel 11.

TILLÄGG 2 – NEDRÄKNING TILL MATCH OCH UPPVÄRMNING

Tid

60:00	Lagen meddelar sin laguppställning till protokollföraren. Matchklockan startas och räknar ned från 20 till 0 min (återstående tid till uppvärmningen startar.) Media erhåller en preliminär laguppställning. Domarnas uppvärmning.
40:00	Lagen beträder isen för 20 minuters uppvärmning. Matchklockan startas och räknar ned från 20 till 0 min. Domarna lämnar isen. Uppvärmningsmusik spelas under 20 min.
20:00	Sirenen indikerar att uppvärmningen är slut. Lagen lämnar isen. Isen spolas. Matchklockan startas och räknar ned till matchstart. Tränare undertecknar laguppställningen och meddelar startuppställning.
10:00	Lagen erhåller en signerad kopia på laguppställning. Domarna erhåller en signerad kopia på laguppställning. Speakern meddelar hela laguppställningen för båda lagen.
7:00	Domarna meddelas att det är en minut kvar tills de ska gå.
6:00	Lagen meddelas att det är en minut kvar tills de ska göra inträde på isen. Domarna lämnar omklädningsrummet och beger sin mot isen.
5:00	Lagen lämnar omklädningsrummen och beger sin mot isen. Domarna gör inträde på isen.
4:00	Lagen gör inträde på isen.
3:15	Domarna ställer upp i domarcirkeln.
2:50	Speakern meddelar domarteamet.
2:30	Båda lagen ställer upp på respektive blålinje.
2:00	Lagkaptenerna hälsar på domarteamet i domarcirkeln.
1:00	Lagen, förutom startfemmorna, lämnar isen.
0:15	Domaren kallar till sig lagen till mittpunkten för första nedsläpp.
0:00	Matchen startar.

- Den tidsangivelse som ges på matchuret är den som gäller vid detta förfaringssätt.

- Under uppvärmningen ska respektive lag begränsa sina övningar till sin planhalva.

- Musik kan spelas under uppvärmningen.

- Under IIHF-turneringar ska reservdomaren övervaka uppvärmningen.



TILLÄGG 3 – OFFICIELLA MEDDELANDEN

T3.1 – OBLIGATORISKA MEDDELANDEN

Följande ska, via speakern, meddelas spelare, tränare, domare och åskådare:

1. Mål och passningar
2. Utvisningar
3. Utvisningars slut
4. Time-out
5. Återstående tid av perioderna/matchen
6. Videobedömning

T3.2 – ALLMÄN INFORMATION

1. Offside
2. Icing

Meddelanden:**Mål och passningar:**

"Mål för Lag A, Målskytt nummer 27, Niklas Anger, assisterad av nummer 7, Tommy Sjödin, Tid 12.25."

Utvisningar:

"Nummer 9 i Lag A, Johan Andersson, utvisas två minuter för slashing, Tid 14.33."

1. Bortalagets utvisning ska meddelas först vid dubbelutvisning.
2. Om den utvisade spelaren inte kan bege sig till utvisningsbänken eller vid målvaktsutvisning:

"Straffet avtjänas av nummer 7, Andreas Persson."

Utvisningars slut:

"Lag A spelar med fyra spelare på isen" (om ett annat straff avtjänas som gör hans lag underlägset i spelarantal på isen),

"Lag A är fulltaligt" (om inga utvisningar avtjänas som gör laget underlägset i spelarantal på isen), eller

"Båda lagen fulltaliga" (om ingen utvisning återstår för något av lagen).

Time-out:

"Time-out för Lag A."

Återstående tid av perioderna/matchen:

"Det återstår en minut av (första/andra) perioden."

"Det återstår två minuter av matchen (tredje perioden)."

Videobedömning:

"Videobedömning tillämpas."

TILLÄGG 4 – FUNKTIONÄRER OCH DERAS UPPGIFTER

T4.1 – FÖRHINDRAD DOMARE ELLER LINJEMAN – FÖRE MATCH

- Om, av någon anledning, den uttagna domaren eller någon av de uttagna linjemännen är förhindrade att närvara, ska lagledarna för de båda lagen komma överens om domare och/eller linjemän.
- Om de inte kommer överens, ska administrerande förbund utse funktionärerna.

T4.2 - FÖRHINDRAD DOMARE ELLER LINJEMAN – UNDER MATCH

- Om en domare lämnar isen eller är skadad, ska en linjeman eller den andra domaren stoppa spelet, utom om ett lag har en målchans.
- Om domaren är oförmögen att fortsätta döma, ska en av linjemännen fullgöra domarens uppgifter för resten av matchen. Han ska utses av domaren eller, om nödvändigt, av lagledarna.
- Om linjemannen eller den andra domaren inte kan döma har domaren rättigheten att utse en ersättare om han finner det nödvändigt.
- Om den förhindrade funktionären anländer eller återkommer under matchens gång, ska han omedelbart ersätta den tillfälliga funktionären.

T4.3 – TREDOMARSYSTEM

- Domaren och linjemännen ska stanna kvar på isen efter varje period och efter matchens slut till dess alla spelare lämnat isen och är på väg till sina omklädningsrum.

T4.4 – TREDOMARSYSTEM – DOMARENS UPPGIFTER FÖRE MATCH

- Domaren ska ha allmän uppsikt över matchen, och full kontroll över alla matchfunktionärer och spelare under matchen. I fall där diskussion kan uppstå har domaren alltid det slutliga avgörandet.
- Innan matchen startar ska domaren förvissa sig om att de utsedda funktionärerna är på sina respektive platser och att tid- och signalanordningen fungerar.
- Han ska beordra lagen ut på isen på fastställd tid för att börja varje period.

T4.5 – TREDOMARSYSTEM – DOMARENS UPPGIFTER UNDER MATCH

- Domaren ska utdöma och meddela protokollföraren utvisningar för överträdelser mot de föreskrivna spelreglerna.
- Han ska godkänna mål som görs.
- Vid diskutabla mål kan domaren rådgöra med linjemännen, måldomaren eller videomåldomaren innan han fattar det slutliga beslutet.
- Domaren ska meddela protokollföraren namn eller nummer på målskytten och på den/de spelare som ska få passningspoäng.
- I första spelstopp ska domaren, via speakern, meddela varför ett mål underkänts.
- Domaren kan mäta någon utrustning efter sitt eget beslut eller om något av lagens lagkaptener så begär (Regel 260).
- Han ska beordra lagen ut på isen på fastställd tid för att börja varje period.
- Domaren ska släppa pucken vid varje periods början och efter att mål gjorts.

T4.6 – TREDOMARSYSTEM - DOMARENS UPPGIFTER EFTER MATCHEN

- Omgående efter matchen ska domaren få matchprotokollet av protokollföraren. Han ska kontrollera och signera protokollet och därefter återlämna det till protokollföraren.
- Domaren ska rapportera i matchprotokollet samt ge en detaljerad beskrivning av händelseförloppet till administrerande förbund vid:
 - Match penalty
 - **Game misconduct penalty (Enbart IIHF-turneringar)**
- Domaren ska rapportera till administrerande förbund vid händelser före, under och efter matchen.



T4.7 – LINJEMÄNNENS UPPGIFTER

- Linjemännen ska avgöra och stoppa spelet genom att blåsa i sin visselpipa för förseelser mot reglerna gällande:
 1. Offside,
 2. Icing,
 3. Pucken spelad över sargen, ospelbar eller hindrad av obehörig person,
 4. Målburen flyttad från sin normala position,
 5. Förseelser vid nedsläpp,
 6. För tidigt insläppt ersättare för målvakten,
 7. Åskådares inblandning,
 8. Skadad spelare,
 9. Handpassning från en spelare till en lagkamrat,
 10. Pucken spelas med hög klubba.

- Linjemannen ska blåsa i sin visselpipa för handpassning och spel med hög klubba om det är uppenbart att domaren inte observerat förseelsen.

- Linjemannen ska enbart blåsa i visselpipan och rapportera utvisningar till domaren gällande:
 1. För många spelare på isen,
 2. Någonting kastas in på isen från spelar- eller utvisningsbänken, dess närhet.

- Linjemannen ska, på domarens begäran, lämna sin uppfattning om någon händelse som ägt rum under spelets gång.

- Han ska omedelbart till domaren rapportera sin uppfattning om omständigheter gällande regeln avsiktligt flyttande av målburen från sin normala position.

- Han ska omedelbart rapportera sin uppfattning i händelse av:
 1. Lagstraff,
 2. Större straff,
 3. Misconduct penalties,
 4. Game Misconduct penalties,
 5. Match penalties

- Linjemännen ska utföra alla nedsläpp, utom vid periodernas början och efter att mål gjorts.

T4.8 – TVÅDOMARSYSTEM

- Domarna ska ha allmän uppsikt över matchen, och full kontroll över alla matchfunktionärer och spelare under matchen. I fall där diskussion kan uppstå har domarna alltid det slutliga avgörandet.

T4.9 – TVÅDOMARSYSTEM – DOMARNAS UPPGIFTER FÖRE MATCH

- Innan matchen startar ska domarna förvissa sig om att de utsedda funktionärerna är på sina respektive platser och att tid- och signalanordningen fungerar.
- De ska beordra lagen ut på isen på fastställd tid för att börja varje period.

T4.10 – TVÅDOMARSYSTEM – DOMARNAS UPPGIFTER UNDER MATCH

- Domarna ska utdöma och meddela protokollföraren utvisningar för överträdelser mot de föreskrivna spelreglerna.
- De ska stoppa spelet för alla andra förseelser mot reglerna.
- De ska godkänna mål som görs.
- Domarna ska meddela protokollföraren namnet eller numret på målskytten och på den/de spelare som ska få passningspoäng.
- I första spelstopp ska domarna, via speakern, meddela varför ett mål underkänts.
- Domarna kan mäta någon utrustning efter sitt eget beslut eller om något av lagens lagkaptener så begär (Regel 260).
- De ska beordra lagen ut på isen på fastställd tid för att börja varje period.
- Domarna ska släppa pucken vid varje periodstart och efter varje stopp i spelet.

T4.11 – TVÅDOMARSYSTEM – DOMARNAS UPPGIFTER EFTER MATCH

- Domarna ska stanna kvar på isen efter varje period och efter matchens slut till dess alla spelare lämnat isen och är på väg till sina omklädningsrum.
- Omgående efter matchen ska domarna få matchprotokollet av protokollföraren. De ska kontrollera och signera protokollet och därefter återlämna det till protokollföraren.
- Domarna ska rapportera i matchprotokollet samt ge en detaljerad beskrivning av händelseförloppet till administrerande förbund vid:
 - Match penalty
 - **Game misconduct penalty (Enbart IIHF-turneringar)**



T4.20 – MATCHFUNKTIONÄRER

T4.21 – PROTOKOLLFÖRARENS UPPGIFTER FÖRE MATCH

- Protokollföraren ska från båda lagens lagledare eller tränare få en lista över alla spelare som ska delta i matchen.
- Han ska komplettera matchprotokollet med följande information:
 - Lagkapten och assisterande lagkapten genom att skriva bokstäverna "C" respektive "A" framför deras namn,
 - Alla uppgifter om matchen, såsom spelplats, datum, lagens namn och funktionärernas namn.

T4.22 – PROTOKOLLFÖRARENS UPPGIFTER UNDER MATCHEN

- Protokollföraren ska i matchprotokollet bokföra:
 1. Gjorda mål,
 2. Numren på målskyttar och de spelare som tilldelats passningspoäng,
 3. Spelarna i båda lagen som är på isen då mål görs
 4. Alla utdömda utvisningar med nummer på den bestraffade spelaren, orsaken, tiden då straffet utdömdes och varje straffs längd,
 5. Varje Straffslag som utdömts med namn på spelaren som utför straffslaget och resultatet av skottet,
 6. Tid för eventuellt målvaksbyte,
 7. Skottstatistik.
- Inga förfrågningar om ändring av poäng för mål och/eller passning ska godkännas om de inte sker genom lagkaptenen innan speltiden är slut eller innan domaren signerat matchprotokollet.
- Protokollföraren är ansvarig för att:
 1. Rätt uppgifter om utvisningar och mål lämnas på resultattavlan,
 2. Säkerställa att alla utvisade spelare avtjänar rätt strafftid,
 3. Omedelbart meddela domaren om det uppstår skillnad mellan den riktiga tiden och tidsangivelsen på matchuret,
 4. Göra de justeringar som domaren uppdragit,
 5. Upplýsa domaren då en spelare har ådömts sitt andra Misconduct penalty i samma match,
 6. **Upplýsa domaren om en spelare deltar i spelet som inte finns med på matchprotokollet.**

T4.23 – PROTOKOLLFÖRARENS UPPGIFTER EFTER MATCH

- Protokollföraren ska förbereda protokollet så att domaren kan signera det och sedan skicka protokollet till administrerande förbund.

T4.24 – MATCHTIDTAGARE

- Matchtidtagaren markerar:
 1. Nedräkningen inför matchen (Se Tillägg 2 – Nedräkning till match och uppvärmning)
 2. Nedräkningen av matchen samt uppvärmningen,
 3. Tiden för varje periods början och slut,
 4. Paustiden mellan perioderna,
 5. Effektiva speltiden under matchen,
 6. Tiden för varje utvisnings början och slut,
 7. Början och slut på varje time-out.

- Om ingen automatisk siren finns ska han, genom en siren eller visselpipa, signalera när varje period är slut.

- Tidtagaren ska säga till domarna och de båda lagen tre minuter innan varje periods början.

- I händelse av att tvist skulle uppstå beträffande tiden, har domaren alltid det slutgiltiga avgörandet.

T4.25 – SPEAKER

- Speakern ska genom högtalarsystemet meddela:
 1. Godkända mål och passningar,
 2. Utvisningar,
 3. Utvisningars slut,
 4. När en minut återstår av den första och andra perioden,
 5. När två minuter återstår av matchen.

- Se Tillägg 3 för fraser för speakerns meddelanden.

T4.26 – STRAFFTIDTAGARE

- På varje utvisningsbänk ska en strafftidtagare finnas.

- Strafftidtagaren är ansvarig för att:
 1. Efter förfrågan meddela utvisade spelare hur mycket tid som återstår av straffet,
 2. Tillåta den utvisade spelaren återvända till isen vid tiden för utvisningens slut,
 3. Informera protokollföraren om en spelare lämnar utvisningsbänken innan utvisningen tagit slut.

DOMARTECKEN



Boarding
Våldsam tackling mot sargen
Regel 520

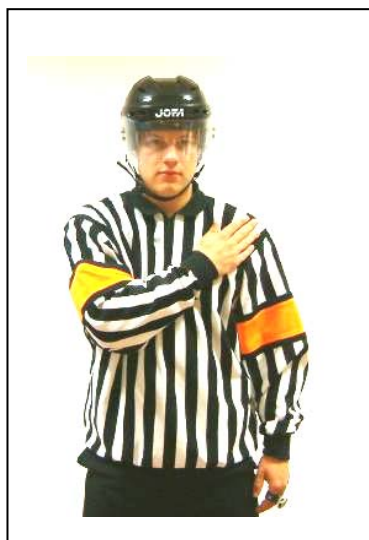

Body-checking
Kroppstackling
Regel 541, 660



Butt-ending
Stöt med klubbknoppen
Regel 521

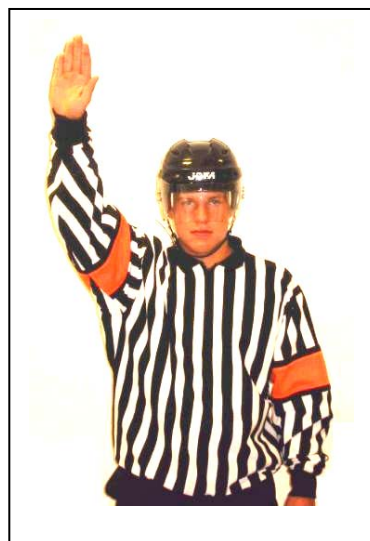

Player change
Spelarbyte
Regel 412

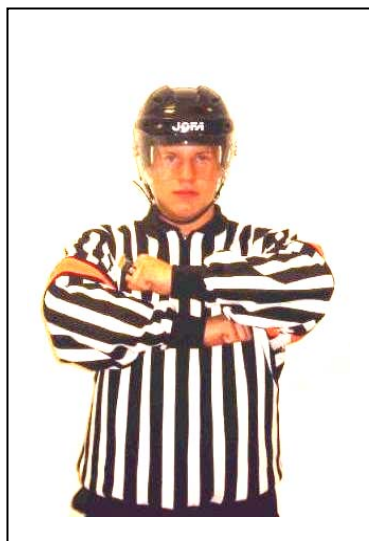

Charging
Otillåten tackling
Regel 522

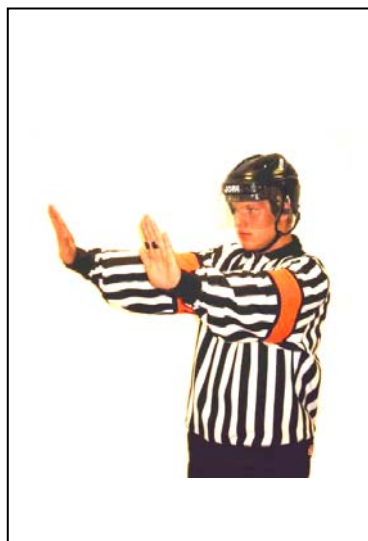

Checking from behind
Tackling bakifrån
Regel 523

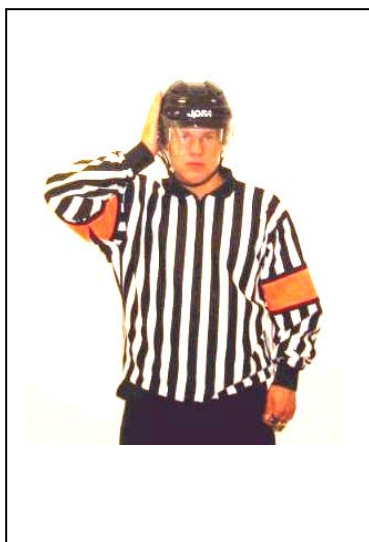

Checking to the head
Tackling mot huvudet
Regel 540

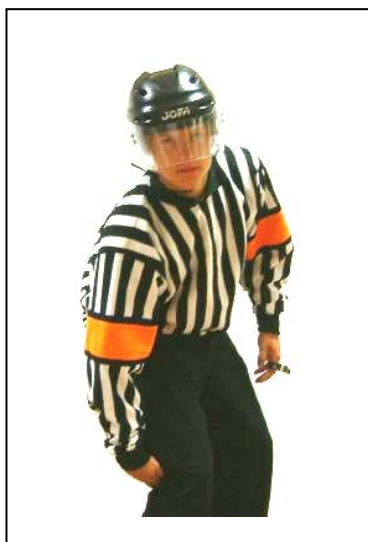

Clipping
Låg tackling
Regel 524



Cross-checking
Tackling med klubban
Regel 525



Delayed calling of penalty
Avvaktande utvisning
Regel 514

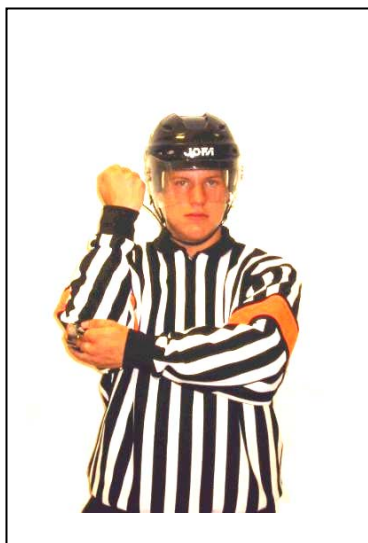

Elbowing
Armbågstackling
Regel 526

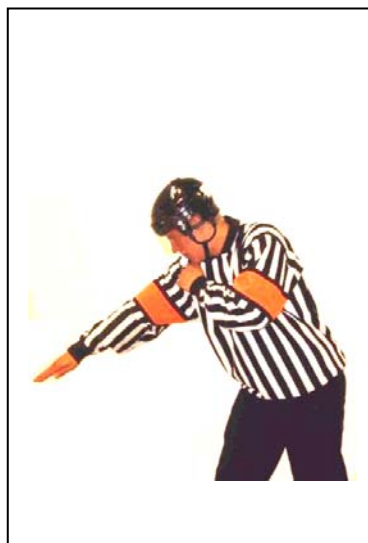

Goal scored
Mål
Regel 470

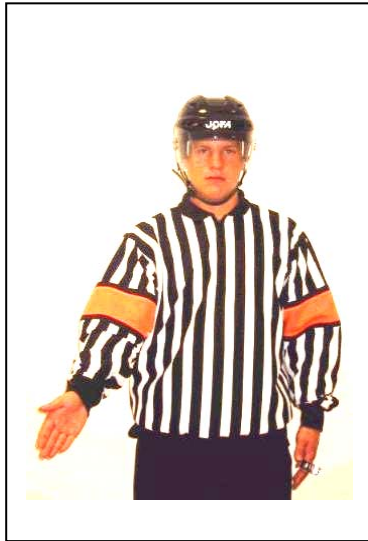

Hand pass
Handpassning
Regel 490



High sticking
Hög klubba
Regel 530

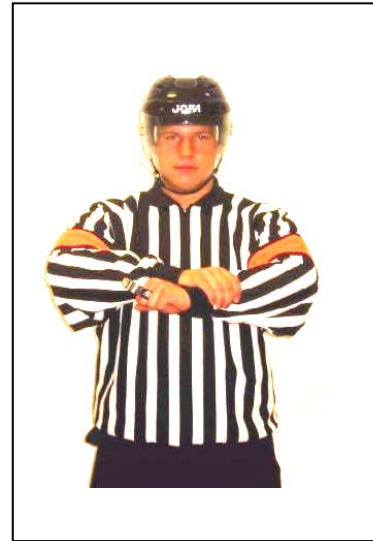

Holding
Fasthållning
Regel 531



Holding the stick
Fasthållning av klubban
Regel 532

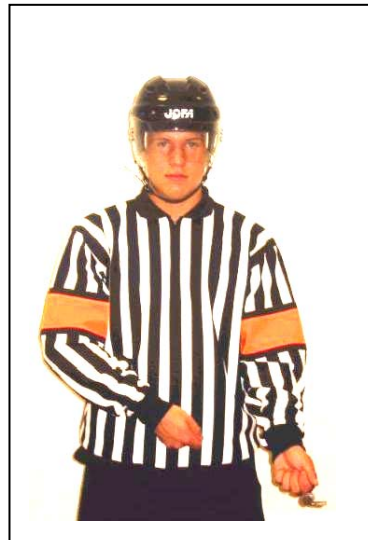

Hooking
Hakning
Regel 533

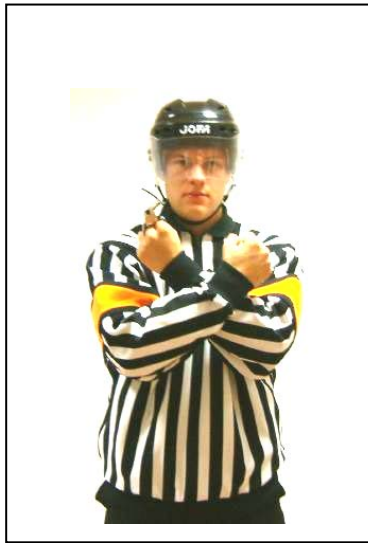

Interference
Hindra spelare
Regel 534

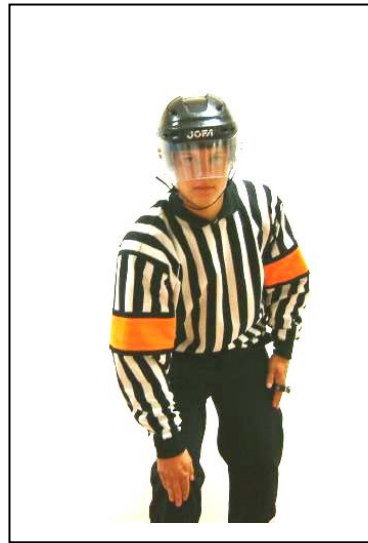

Kneeing
Knätackling
Regel 536

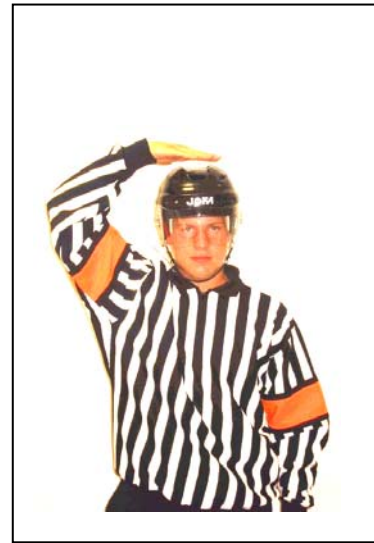

Match penalty
Match penalty
Regel 507



Misconduct penalty
Misconduct penalty
Regel 504, 550-553

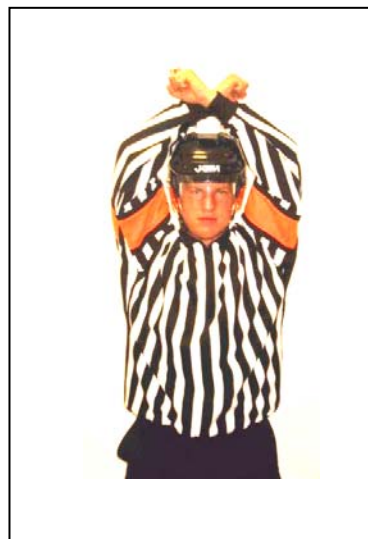

Penalty shot
Straffslag
Regel 508



Roughing
Onödigt hårt spel
Regel 528



Slashing
Slag med klubban
Regel 537



Spearing
Stöt med klubbladet
Regel 538

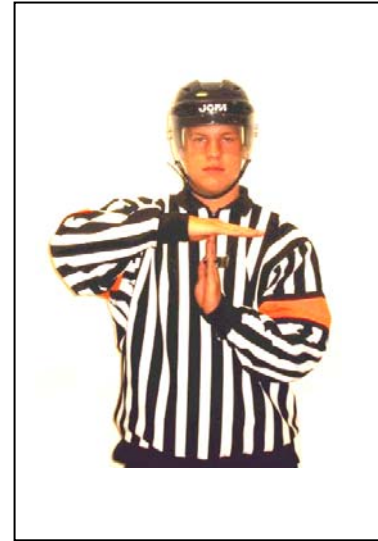

Time-out
Time-out
Regel 422



**Too many players
on the ice**
För många spelare på banan
Regel 573

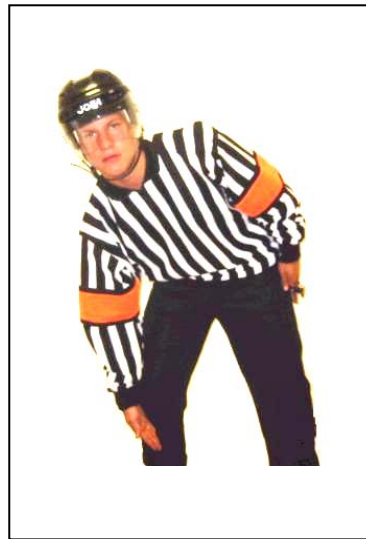

Tripping
Slag på skridskon
Regel 539

LINJEMÄNS TECKEN



Icing
Icing
Regel 460



Offside
Offside
Regel 450

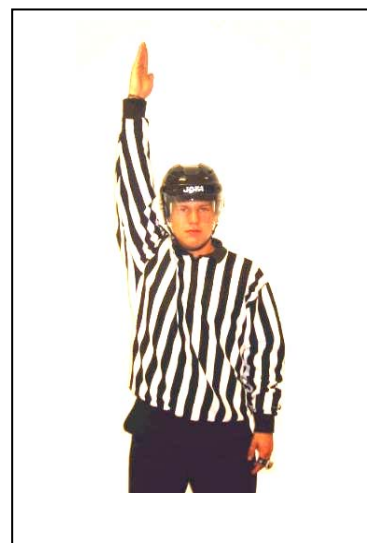

Dealyed icing/offside
Avvaktande icing/offside
Regel 451, 460



**Too many players
on the ice**
För många spelare på banan
Regel 573



Wash-out
Ingen åtgärd

REGISTER – Alfabetisk ordning

	Regel	Sida
Administrerande förbund	340	42
Armbågstackling (Elbowing)	526	86
Avsikligt flytta målburen	554b)	108
Avsikligt fördröjande av spelet (Delaying the game)	554	106
Avvaktande offside	451	58
Avvaktande straff	514	78
Banans belysning	170	22
Banans dimensioner	101	10
Banans indelning och markeringar	110	12
Blålinjer	112	12
Bruten klubba	556	114
Butt-ending	521	80
Byte av målvakter i spelstopp	415	48
Byte av spelare från utvisningsbänken	413	48
Byte av spelare i spelstopp	412	46
Byte av spelare och målvakter under pågående spel	411	44
Clipping	524	84
Definition av banan	100	10
Definition av ett mål	470	62
Domarens uppgifter	312	38
Domares och linjemäns utrustning	311	38
Domarområde	118	16
Domarrum	161	22
Dräkter	240	34
Dykning	576	128
Dörrar	104	10
Fasthållning (Holding an opponent)	531	92
Fasthållning av klubban (Holding the stick)	532	92
Felaktig eller farlig utrustning	555	112
Funktionärer på isen	310	38
Funktionärer utanför isen	320	40
För många spelare på isen	573	128
Förseelse mot nedsläppsreglerna	554g)	110
Förseelse mot proceduren vid spelarbyten	575	128
Game Misconduct penalty	505	72
Hakning (Hooking)	533	92
Halsskydd	226	28
Hindra spelare (Interference)	534	94
Hindrande av infektioner genom blod	571	126
Hålla pucken i rörelse	554a)	106
Hög klubba (High-sticking)	530	90
Icing	460	60

	Regel	Sida
Inblandning med åskådare	561	120
Justering av utrustning	554d)	110
Kasta en klubba eller ett föremål vid en frilägessituation	570	126
Kasta en klubba eller något föremål på banan	569	124
Kasta en klubba eller något föremål ut från banan	568	124
Klocka	152	20
Klubbhandske	233a)	30
Knästackling (Kneeing)	536	96
Kroppstackling - damishockey	541	100
Kroppstackling - ungdomsishockey	660	134
Kvittade straff (Coincidental penalties)	512	76
Lagkapten	201	24
Lagkaptens och assisterande lagkaptens attityd	572	126
Lagstraff (Bench minor penalty)	502	72
Ledare lämnar spelarbänken	565	122
Linjemännens uppgifter	313	40
Match penalty	507	72
Matchens och periodernas början	402	44
Matchens resultat	430	52
Matchtid	420	50
Matchtidtagare	323	40
Mindre straff (Minor penalty)	501	72
Misconduct penalty	504	72
Mittlinje	113	14
Mittpunkt och mittcirkel	115	14
Musik i arenan	172	22
Mål- och passningspoäng	472	64
Mål	130	18
Måldomare	321	40
Mållinjer	111	12
Målområde	119	16
Målvakt lägger pucken på målburens nät	594	130
Målvakt lägger sig över pucken	558	116
Målvakt lämnar sitt område vid bråk	593	130
Målvakt ovanför mittlinjen	591	122
Målvakt spelar pucken med händerna	560	118
Målvakt åker till spelarbänken i spelstopp	592	130
Målvaktens benskydd	235	32
Målvaktens handskar	233	30
Målvaktens hjälm och ansiktsskydd	234	30
Målvaktens klubbor	232	30
Målvaktens skridskor	231	28
Målvaktens utrustning	230	28
Mätning av utrustning	260	36
Nedsläpp	440	54

	Regel	Sida
Nät i ytterzonerna	106	12
Offside	450	58
Olämpligt och osportsligt uppförande av spelare	550	102
Olämpligt och osportsligt uppförande av ledare	551	104
Otillåten puck	483	64
Otillåten tackling (Charging)	522	82
Overtime	421	52
Plockhandske	233b)	30
Protokollförare	322	40
Puck	250	34
Pucken på nätet	481	64
Pucken skymmes för domaren	482	64
Pucken träffar funktionär	484	64
Pucken utanför banan	480	64
Ren is	419	50
Röda och gröna lampor	153	20
Rökning i arenan	171	22
Sargen	102	10
Sen ankomst efter paus	554h)	106
Siren	151	20
Skadad spelare som vägrar lämna isen	554e)	110
Skadade målvakter	417	50
Skadade spelare	416	50
Skallning (Head-butting)	529	90
Skjuta eller kasta pucken över sargen	554c)	108
Skydd av målvakter	595	132
Skyddsglas	105	12
Slag med klubban (Slashing)	537	96
Slagsmål eller onödigt hårt spel (Fisticuffs or roughing)	528	88
Spark (Kicking)	535	94
Sparklist	103	10
Speaker	324	40
Spearing	538	98
Spel med hög klubba	492	68
Spelarbänkar	140	18
Spelare lägger sig över pucken	557	116
Spelare lämnar spelar- eller utvisningsbänken	562	120
Spelare på isen	400	44
Spelare spelar pucken med händerna	559	118
Spelares ansiktsskydd och visir	224	26
Spelares handskar	225	28
Spelares hjälm	223	26
Spelares klubba	222	26

	Regel	Sida
Spelares skridskor	221	24
Spelares utrustning	220	24
Spelares ansiktsskydd och visir	224	26
Spelarna	200	24
Spelarnas omklädningsrum	160	20
Stoppa/Passa pucken med händerna	490	66
Straff – Definitioner och procedurer	500	70
Straff för målvakter	590	128
Straffslag (Penalty Shot)	508	74
Strafftidtagare	325	40
Större straff (Major penalty)	503	72
Tackling bakifrån (Checking from behind)	523	82
Tackling med klubban (Cross-checking)	525	84
Tackling mot huvudet (Checking to the head)	540	100
Tandskydd	227	28
Tekningspunkter i neutrala zonen	116	14
Tekningspunkter och cirklar i ytterzonerna	117	14
Tekningspunkter och cirklar	114	14
Tillsättande av funktionärer	300	38
Tillvägagångssätt vid målvaktsutvisning	511	76
Tilläggsbestraffningar	510	76
Time-out	422	52
Tripping	539	98
Underkännande av mål	471	62
Uppskjutna straff	513	78
Utförande av nedsläpp	442	56
Utförande av straffslag	509	74
Utrustning	210	24
Utvisningsbänkar	141	18
Videomåldomare	330	42
Våldsam tackling mot sargen (Boarding)	520	80
Vägra börja spela, lag inte på isen	567	122
Vägra börja spela, lag på isen	566	122
Åskådares inblandning	493	68
Överdrivet hårt spel (Excessive roughness)	527	86

UTVISNINGSKODER

Code/Kod	Offence	Orsak	Regel
ABUSE	Abuse of Officials	Olämpligt uppförande	550-551
ADJ-E	Adjustment of Equipment	Justering av utrustning	554
ATT-K	Attempt to kick	Försök att sparka	535
AWD-G	Awarded Goal	Tilldömt mål	
BOARD	Boarding	Tackling mot sargen	520
BODY-CH	Body-checking	Kroppstackling	541,660
BR-ST	Broken stick	Trasig klubba	556
BUT-E	Butt ending	Butt-ending	521
CH-PL	Change of Players	Felaktigt spelarbyte	575
CHARG	Charging	Otillåten tackling	522
CHE-B	Checking from behind	Tackling i ryggen	523
CHE-H	Checking to the head	Tackling mot huvudet	540
CLIP	Clipping	Låg tackling	524
CROSS	Cross-checking	Tackling med klubban	525
DAN-E	Dangerous Equipment	Farlig utrustning	555
DELAY	Delaying the game	Fördröjande av spelet	554
DIS-N	Displacing the net	Flyttad målbur	554
ELBOW	Elbowing	Armbågstackling	526
EXC-RP	Excessive Rough Play	Överdrivet hårt spel	527
F-OFF	Face Off	Felaktighet vid avslag	554
FAL-P	Falling on the puck	Felaktig blockering	557-558
FISTI	Fisticuffs	Slagsmål	528
HANDL-P	Handling the puck with the hands	Felaktig handstoppning	559-560
H-BUT	Head-Butting	Skallning	529
HI-ST	Highsticking	Hög klubba	530
HOLD	Holding	Fasthållning	531
HO-MA	Holding the mask	Fasthållning av galler	528
HO-ST	Holding the stick	Fasthållning av klubban	532
HOOK	Hooking	Hakning	533
IL-EQ	Illegal Equipment	Felaktig utrustning	555
IL-ST	Illegal Stick	Felaktig klubba	556
INTRF	Interference	Hindra spelare	534
INT-S	Interference with spectators	Inblandning med åskådare	561
KICK	Kicking a Player	Sparka spelare	535
KNEE	Kneeing	Knätackling	536
L-PEB	Leaving players or penalty bench	Lämna spelare/utvisningsbås	562
L-PLB	Team officials leaving bench	Ledare lämnar spelarbås	565
P-SHOT	Penalty Shot	Straffslag	508-509
P-OUT	Puck out of bounds or unplayable	Puck över sarg	554
REFUS	Refusing to Start Play	Vägra att börja spela	566-567
ROUGH	Roughing	Hårt spel	528
SLASH	Slashing	Slag med klubban	537
SPEAR	Spearing	Spearing	538
THR-S	Throwing a stick	Kastad klubba	568-570
TOO-M	Too many players on the ice	För många spelare på isen	573
TRIP	Tripping	Slag på skridsko	539
DIV	Diving	Dykning	576